

# NOBLE

## 노블 공기청정기 사용설명서

AP-1521B | AP-2021A

KR

본 제품은 국내용입니다. 사용 전압이 다른 국외에서는 사용할 수 없습니다. 고객의 안전과 제품의 올바른 사용을 위해 사용설명서를 반드시 읽어보세요. 본 사용설명서에는 제품 보증서가 포함되어 있습니다. 보관에 유의하세요.

# 코웨이 고객 여러분께

저희 코웨이 공기청정기를 사용해 주셔서 감사합니다.

제품의 올바른 사용과 유지를 위해 본 사용설명서를 꼭 읽어보시기 바랍니다.

제품 사용 중 문제가 발생했을 경우 사용설명서를 참고하시면 문제를 해결할 수 있습니다.

이 사용설명서에는 제품 보증서가 들어 있으므로 잘 보관해 주시기 바랍니다.

## 제품 박스

공기청정기

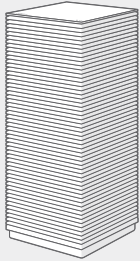

사용설명서



스스로 설치 & 관리 가이드



전원 코드

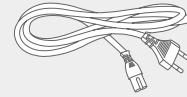

· 4D 프리필터는 제품 내에 장착되어 있습니다.

## 필터 박스

4D 입체필터

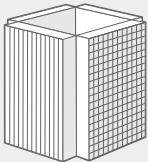

필터 교체 & 관리 가이드



· 자가관리의 경우, 4D 입체필터만 12개월에 한 번씩 배송됩니다.

## 에어매칭필터

에어매칭필터 2종

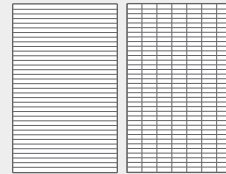

· 구입하는 모든 고객에게 에어매칭필터 2종이 제공됩니다.  
· 추가 주문은 코웨이([www.coway.com](http://www.coway.com))에서 구매 가능합니다.

## I. 사용 전 꼭 확인하고, 설치해요

- 1. 안전 주의사항 3
- 2. 제품의 세부 명칭 9
- 3. 필터 설치 및 교환 11
- 4. loCare 앱 사용 15

## II. 정확한 사용법과 기능을 이해해요

- 1. 버튼과 표시부, 동작 방법 23
- 2. 운전 방법 27

## III. 제품 청소와 관리법을 익혀요

- 1. 제품 청소 29
- 2. 필터 청소 30

## IV. 안전한 제품 사용을 위한 정보를 미리 파악해요

- 1. 에러 코드 안내 31
- 2. 서비스 요청 전 확인 사항 37
- 3. 폐가전 제품 처리 43
- 4. 제품 규격 44
- 5. 제품 보증서 45

## 위험

사망 또는 중대한 상해를 입을 수 있어요.



전원

## 감전/화재

- 손상되거나 헐거운 콘센트는 절대 사용하지 마세요.
- 전원 플러그는 반드시 220 V~ 60 Hz 전용 콘센트에 꽂아 주세요.
- 전원 코드 부분을 잡아당겨 빼거나 이동하지 마세요.
- 젖은 손으로 전원 플러그를 만지지 마세요.
- 전원 코드를 무리하게 구부리거나, 변형/훼손되지 않도록 주의하세요.
- 전원 플러그를 연속으로 꽂았다 빼지 마세요.
- 전원 부분에 물이 들어간 경우, 전원 플러그를 빼고 완전히 말린 후 사용하세요.
- 제품 청소, 수리, 점검, 부품 교환 시에는 반드시 전원 플러그를 빼 주세요.
- 전원 플러그의 핀과 접촉 부분에 먼지, 물 등 이물질이 묻으면 잘 닦아 주세요.
- 한 개의 멀티 콘센트에 여러 전기 제품을 동시에 꽂아 사용하지 마세요.
- 오랫동안 사용하지 않을 때에는 전원 플러그를 빼 주세요.
- 전원 코드를 임의로 연결하거나 가공하여 사용하지 마세요.
- 전원 코드가 파손된 경우에는 임의로 교환하지 말고 서비스센터로 연락하여 전원 코드를 교체하세요.



설치

- 화재** · 전열기기와 가까운 곳에 설치하지 마세요.
- 화재/감전/고장** · 난방기와 텔레비전 등 전기제품 위에 두지 마세요.
- 감전/화재** · 습기, 먼지, 물이 많은 곳이나 가스, 인화성 물질 등이 많은 곳에서 사용하거나 보관하지 마세요.



사용

- 감전/화재** · 제품에서 이상한 소리나 타는 냄새, 연기가 나면 즉시 전원 플러그를 뺀 후, 서비스센터로 연락하세요.
- 감전** · 제품을 절대 물에 담그지 마세요.
- 화재/성능 저하** · 흡입구에 살충제나 방향제 등 인화성 물질을 뿌리지 마세요.
- 감전/훼손** · 제품을 임의로 열거나 수리, 개조하지 마세요.
- 화재/훼손** · 제품 위에 물을 담은 그릇, 약품, 음식물, 작은 금속류, 인화성 물질 등을 올려놓지 마세요.
- 감전/화재** · 전원 플러그를 뺀 후 청소하세요.
- 사용 중 제품이 넘어져서 물에 젖을 경우 반드시 A/S 점검 후 사용하세요.
- 감전** · 물을 직접 뿌려 청소하거나 벤젠, 신나 등을 이용하여 제품을 닦지 마세요.
- 부상/고장** · 송풍구에 손가락, 핀, 막대기, 동전 등의 이물질들을 넣지 마세요.
- 성능 저하** · 필터 교환 시기가 되면 새 필터로 교환하세요.

**경고**      중대한 신체 상해 및 물질적 손해가 있을 수 있어요.



전원



설치

- 화재**      · 전원 코드 부분을 잡아당겨 빼지 마세요.
- 화재/감전/고장** · 누전 차단기(감도전류 30 mA 이하)와 연결된 콘센트에 꽂아 사용하세요.

- 감전/화재**      · 목욕탕, 샤워장, 수영장 등 물이 직접 닿을 수 있는 곳에서 사용하지 마세요.



## 상해

- 이 제품에는 UV-C 방사체가 들어 있으며, 제품을 의도하지 않은 대로 사용하거나 하우징이 손상되면 유해한 UV-C 복사선이 새어 나올 수도 있습니다.
- UV-C 복사선은 아주 작은 양일지라도 안구와 피부에 해를 입힐 수 있습니다.
- UV-C 방사체가 파손된 경우에는 임의로 교환하지 말고 서비스센터로 연락하여 교체하세요.
- 제품 밖에서는 UV-C LED를 절대 작동하지 마세요.
- 필터 교체, 청소 등 사용자가 유지 및 보수하기 전에 반드시 모든 전원 공급원을 차단하고, 전원 공급 전에는 안전한 조립 상태를 확인하세요.
- 파손된 기기는 작동시켜서는 안 됩니다.

**주의** 경미한 신체 상해 혹은 물질적 손해가 있을 수 있어요.



전원

**감전/화재**

- 운전 중에 전원 플러그를 빼거나 이동하지 마세요.
- 제품 사용 시 이상한 소리, 타는 냄새, 연기가 나면 즉시 전원 플러그를 뺀 후, 서비스센터로 연락하세요.



설치

**상해/파손**

- 경사지거나 높은 곳에 제품을 설치하지 마세요.

**성능 저하**

- 벽과 주위 물체 등에서 약 20 cm 이상 떨어지게 설치하세요.
- 제품 주변에 방해물이 가로막지 않도록 설치하세요.

**전파 장애**

- TV 등의 전자제품과 약 2 m 이상 떨어진 곳에 설치하세요.

**성능 저하**

- 음식점, 고깃집 등 냄새, 연기, 기름이 발생하는 곳에서 사용하지 마세요.

**변색/탈색**

- 직사광선을 피해서 설치하세요.



## 사용

- 고장** · 제품에 심한 충격을 가하지 마세요.
- 상해/파손** · 제품을 밀거나 기대지 마세요. 제품이 넘어질 우려가 있습니다.
- 상해/고장** · 필터 커버를 잡고 흔들 경우 파손의 우려가 있으니 주의하세요.
- 환기** · 밀폐된 장소에서 사용할 경우, 정기적으로 환기를 해주세요.
- 고장** · 송풍구가 빨래, 커튼 등으로 막히지 않도록 해주세요.
- 이상연소/냄새** · 4D 프리필터는 주기적으로 진공청소기 또는 물로 세척 후, 통풍이 잘 되는 곳에서 충분히 건조 후 사용하세요.
- 상해/고장** · 신체, 감각, 정신 능력이 결여되어 있는 사람이(어린이 포함) 제품 사용 시 주변 감독이나 지시가 필요합니다.
- 어린이가 기기를 가지고 놀지 않도록 주의하세요.
- 감전** · 제품 사용상 안전을 위해 전원 코드가 분리될 수 있습니다.
- 분리된 전원 코드가 영유아 또는 어린이 손에 닿지 않도록 주의하세요.

## 제품 앞면과 뒷면

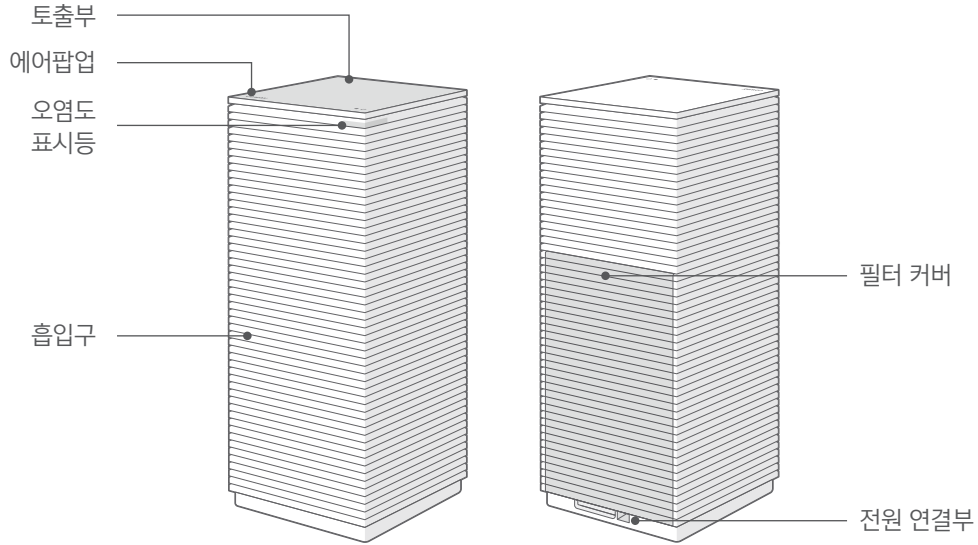

## 제품 윗면

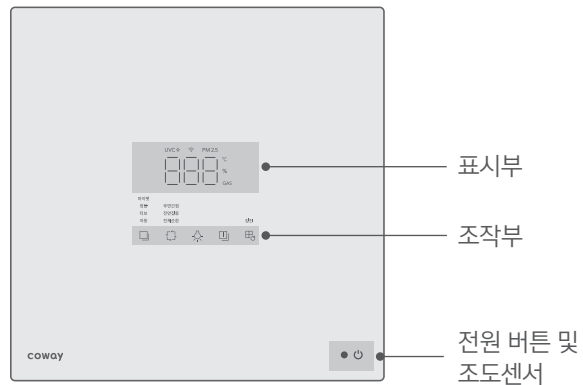

## 제품 하단부

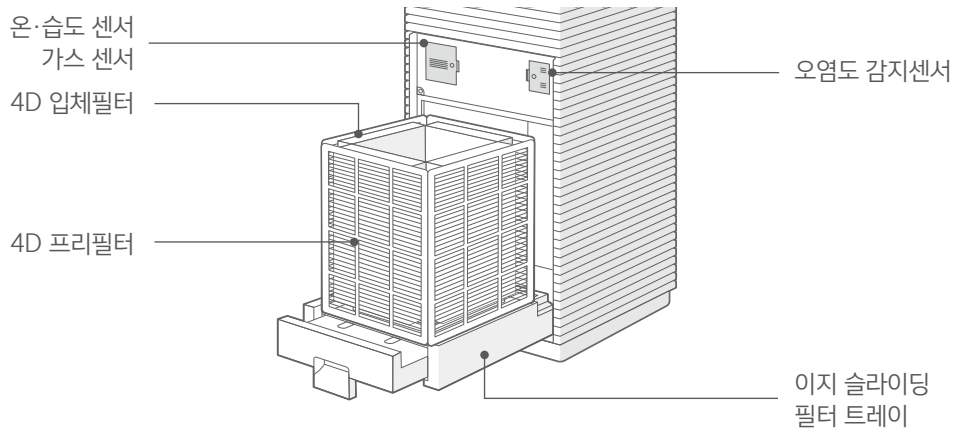

## 필터

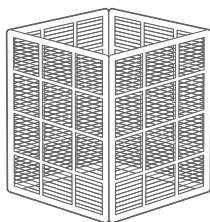

4D 프리필터

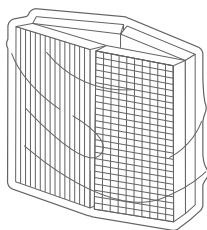

4D 입체필터

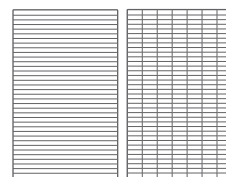

에어매칭필터 2종



- 처음 제품 구입 시 에어매칭필터를 제공합니다.
- 자가관리 고객은 초기 설치 시 에어매칭필터를 1회 제공하며 교체를 원하는 경우 별도로 구매가 필요합니다.

### 3 필터 설치 및 교환

#### 필터 종류

명칭	구성	기능	청소/교체 시기	관리 방법
4D 프리필터	프리필터 4EA	4면으로 연결된 기본 필터로, 큰 먼지, 곰팡이, 머리카락, 반려동물의 털 등을 제거합니다.	1회 / 2주	세척
4D 입체필터	멀티큐브탈취필터 2EA 에어클린항균필터 4EA	냄새, 유해가스 제거에 효과적인 멀티큐브 탈취필터와 초미세먼지 제거와 항균 기능이 있는 에어클린 항균필터가 합쳐진 복합형 필터입니다.	1회 / 12개월	교체
에어매칭필터 에어매칭필터 적용 여부는 요금제별로 상이	에어매칭필터 2EA	라이프스타일, 환경에 따라 선택하는 필터로, 알러겐필터, 미세먼지 집중필터, 매연필터, 이종탈취필터, 펫필터, 새집필터 중 2종을 선택해 장착할 수 있습니다.	1회 / 6개월	교체



- 필터 청소 및 교환 시기는 사용 환경 및 시간에 따라 다를 수 있습니다.
- 최대 풍량으로 매일 8시간 운전할 경우 약 1년 사용 후 필터 교환 알림 표시등이 점등됩니다.

#### 필터 설치

##### 01. 필터 준비

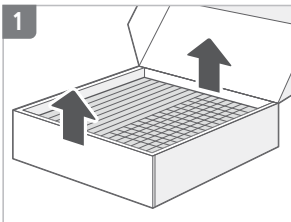

1  
필터박스에서  
4D 입체필터 꺼내기

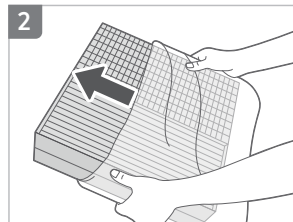

2  
4D 입체필터의  
비닐 포장 벗기기

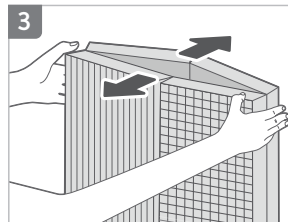

3  
4D 입체필터를 상자처럼  
펼치기

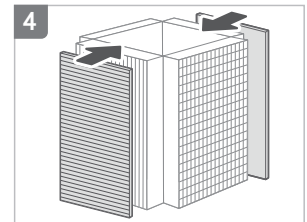

4  
4D 입체필터에  
에어매칭필터를 마주보게  
한 후 홈에 맞춰 끼우기

## 02. 필터 설치

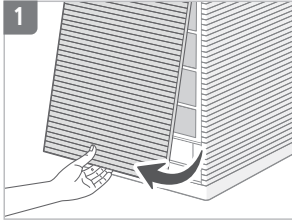

제품 뒷면에 있는 필터 커버의 아래를 당겨서 열기

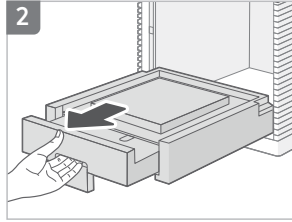

이지 슬라이딩 필터 트레이를 당겨 열기

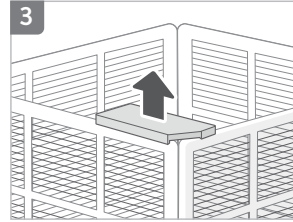

4D 프리필터 상단에 있는 하얀색 플라스틱 제거하기

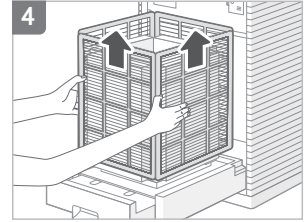

4D 프리필터가 있는지 확인 후 4D 프리필터를 들어 올려 빼기

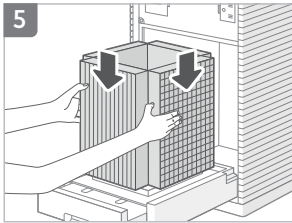

01. 필터준비 4번의 4D 입체필터를 이지 슬라이딩 필터 트레이에 올리기

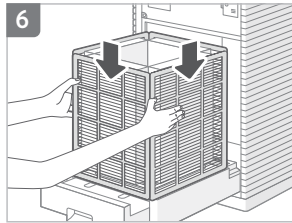

4D 입체필터에 4D 프리필터를 감싸듯 합치기

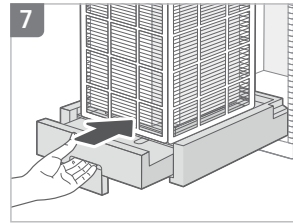

딸깍 소리가 날 때까지 이지 슬라이딩 필터 트레이를 앞으로 밀어 넣기

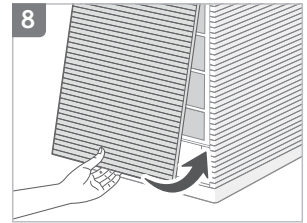

필터 커버 위쪽을 홈에 맞춘 후 밀어서 닫기



- 이지 슬라이딩 필터 트레이를 닫을 때에는 제품이 밀리지 않도록 주의하세요.
- 필터 커버가 제대로 장착되지 않으면 제품의 성능이 떨어질 수 있습니다.

### 3

## 필터 설치 및 교환

### 필터 교환

필터 교환 알림 표시등에 불이 들어오면 필터를 교환해 주세요.

필터는 제품의 최적 성능을 유지하도록 코웨이 순정품 필터를 사용하고,  
필터 교환 전에는 항상 전원 플러그를 빼주세요.

4D 프리필터는 진공청소기 또는 물로 세척 후 사용하는 필터입니다.

· 4D 프리필터 청소법: 30 페이지 참고

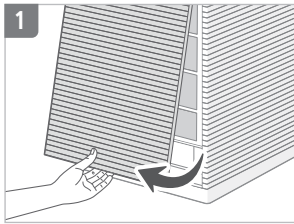

제품 뒷면에 있는 필터 커버의  
아래를 당겨서 열기

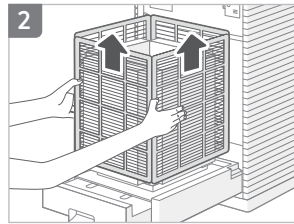

4D 프리필터를 꺼낸 후  
4D 입체필터를 이지 슬라이딩  
필터 트레이에서 꺼내기

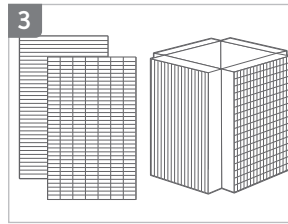

에어매칭필터와 4D 입체필터  
중 교환할 제품을 확인하고  
교체하기

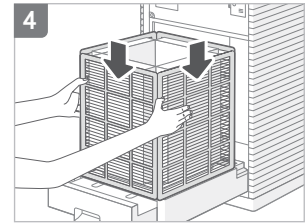

이지 슬라이딩 필터 트레이에  
새 필터를 올리고  
4D 프리필터를 감싸듯 합치기

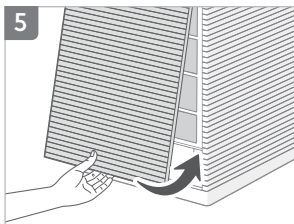

필터 커버 위쪽을 홈에 맞춘 후  
밀어서 닫기

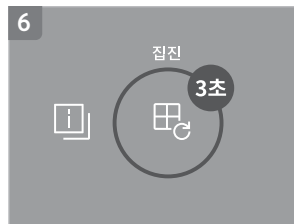

필터 교환 주기 버튼을  
약 3초 이상 눌러 교체 알람  
초기화하기

## 필터 종류별 교환법

### · 에어매칭필터 (6개월마다 교체)

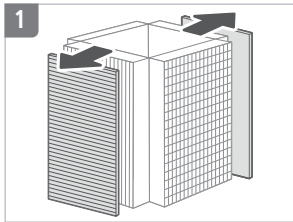

분리한 4D 입체필터에서  
에어매칭필터 제거하기

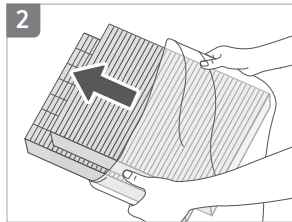

새 에어매칭필터의  
비닐 포장 제거하기

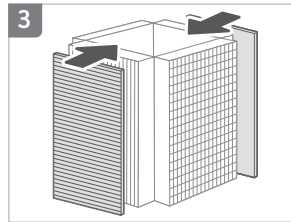

4D 입체필터의 홈에  
맞춰 끼우기

### · 4D 입체필터 (12개월마다 교체)

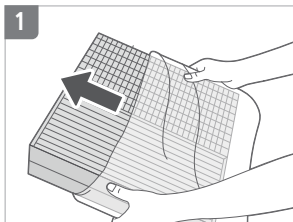

새 4D 입체필터의  
비닐 포장 제거하기

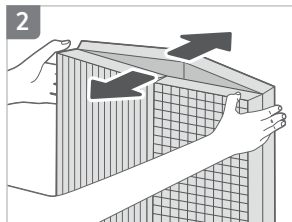

4D 입체필터를  
사각 형태로 펼치기

 · 필터 교환 주기는 사용 환경 및 시간에 따라 다를 수 있습니다.

## 폐필터 폐기 방법

제품에 사용된 폐필터는 생활계 폐기물입니다. 소량 배출은 지자체의 쓰레기봉투(생활계 일반폐기물)에 담아 배출하고, 대량으로 배출할 때는 해당 지자체에 문의해 주세요.

 · 렌탈 제품은 담당 코디가 수거합니다.

## loCare 앱 설치 순서



loCare 앱 사용 및 Wi-Fi 연결에 대한 자세한 내용은  
QR코드 및 주소에서도 확인할 수 있습니다.  
[https://iocare.coway.com/ap1521b\\_kr](https://iocare.coway.com/ap1521b_kr)

## 01. loCare 앱 설치/회원 가입

## 1 앱 다운로드 전 확인

공유기 이름과 비밀번호를 모르면  
제품 와이파이 연결을 할 수 없으니  
다운로드 전 꼭 확인하세요.

공유기 이름(SSID),  
비밀번호(Password) 확인

## 2 다운로드 및 설치

갤럭시/아이폰 앱 스토어에서  
loCare 앱을 다운로드하고  
설치해 주세요.

Android ▶

iOS ↗

## 3 회원 가입

loCare 앱을 사용하려면 회원가입이  
필요합니다. 휴대폰 번호/이메일로  
가입해 주세요.  
회원 가입을 완료하면 홈 화면으로  
이동해 제품 등록을 진행합니다.

## 02. 제품 등록



로그인 후 홈 화면 '메뉴' 버튼 누르기



'제품 등록' 버튼 누르기



바코드/QR코드 입력 화면이 나타나면 제품 커버를 열고 바코드/QR코드 스캔하기

· 필터 커버를 열면 바코드가 보입니다.

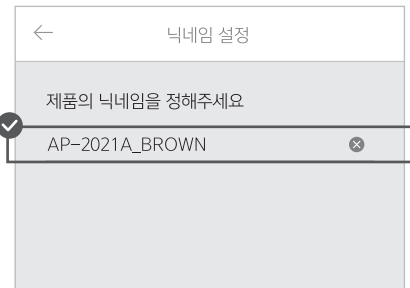

제품의 닉네임을 입력하고 '확인' 버튼 누르기  
(예: 안방청정기, 거실청정기)



팝업창의 닉네임을 확인하고 '확인' 버튼 누르기

**NEXT → 03. 페어링**

제품 Wi-Fi 설정을 통해 제품과 Wi-Fi를 연결합니다.  
· 페어링은 Wi-Fi와 블루투스 두 가지로 진행할 수 있습니다.  
우선 블루투스로 연결을 시도해 보고 안되면 Wi-Fi를 시도하세요.

## 03-1. 페어링 - 블루투스로 연결

· 제품 등록 후에 페어링을 진행하세요.

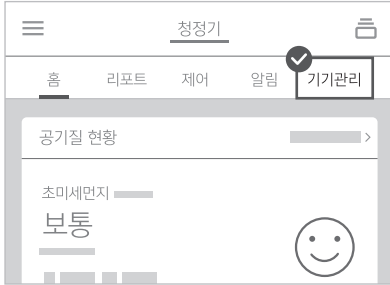

홈 화면의 '기기관리' 누르기

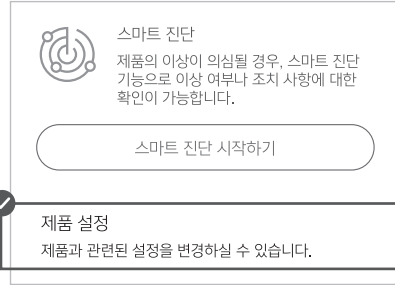

하단의 '제품 설정' 누르기

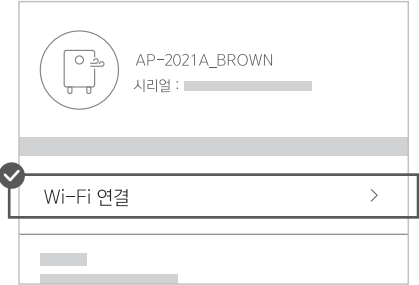

제품명 아래 'Wi-Fi 연결' 누르기

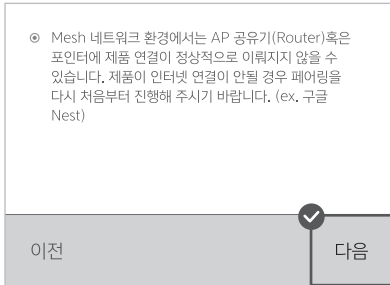

Wi-Fi가 연결되어 있고, 블루투스가 켜져 있는지 확인 후 '다음' 버튼 누르기

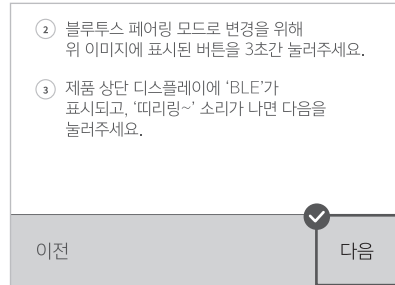

공기청정기의 전원을 켜고, 청정 모드 버튼 약 3초 이상 누르기. 숫자 표시부에 'BLE'가 등장하고 '띠리링~' 소리가 나면, 스마트폰 화면으로 돌아와 '다음' 버튼 누르기

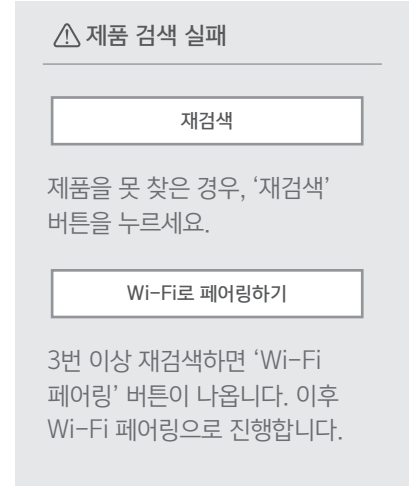

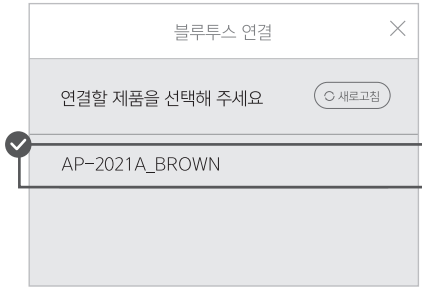

연결할 제품 선택하기



Wi-Fi 목록 중 사용할 공유기 이름  
오른쪽의 꺾쇠(√) 누르기

- 공유기는 2.4 GHz만 사용 가능합니다.  
5 GHz는 지원하지 않습니다.

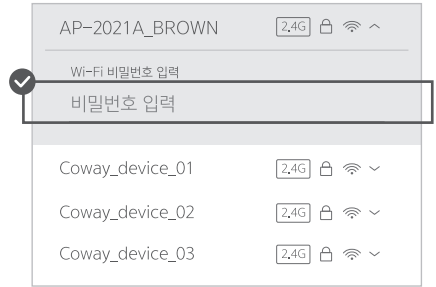

Wi-Fi 비밀번호를 입력한 후  
'다음' 버튼 누르기

- 비밀번호가 틀리면 연결이 안되니  
띄어쓰기와 앞뒤에 빈칸이 없는지  
확인합니다.

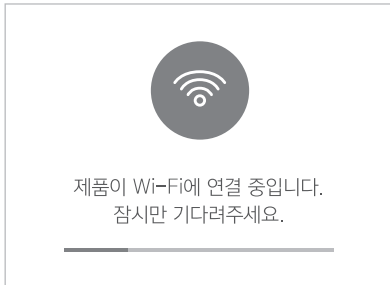

Wi-Fi에 연결 시 약 3분 이상 연결이  
안되면 다시 시도하기

- 제품 표시부에 'AP1'가 나오면, 비밀번호가  
틀린 것입니다.
- 제품 표시부에 'AP2'가 나오면 공유기를  
못 찾았습니다.

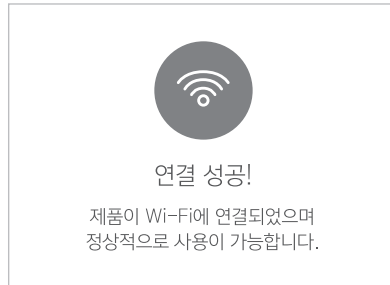

Wi-Fi 연결이 완료되면 같은 화면에서  
위치정보 등록하기

**NEXT → 04. 위치정보 등록**      현재 위치정보를 입력해야 외부 공기질 데이터를 정확히 받을 수 있습니다.  
· 모바일 데이터가 꺼져 있다면 켜주세요.

## 03-2. 페어링 - Wi-Fi로 연결



홈 화면의 '기기관리' 누르기

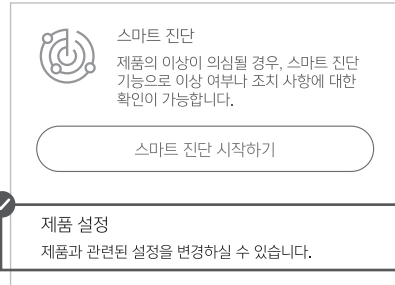

하단의 '제품 설정' 누르기

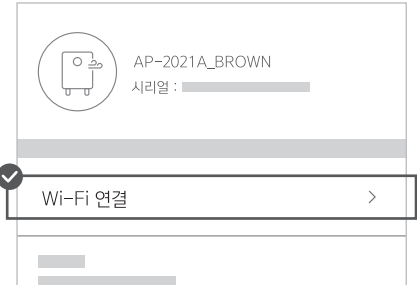

제품명 아래 'Wi-Fi 연결' 누르기

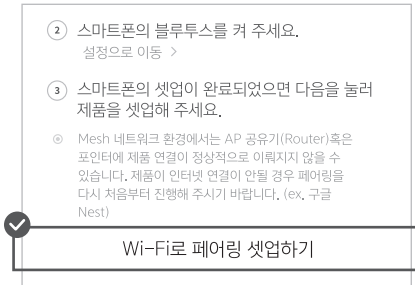

화면 하단의 'Wi-Fi로 페어링 셋업하기' 누르기



공기청정기의 전원을 켜고 청정 모드 버튼과 조명 버튼을 동시에 약 3초 이상 누르기

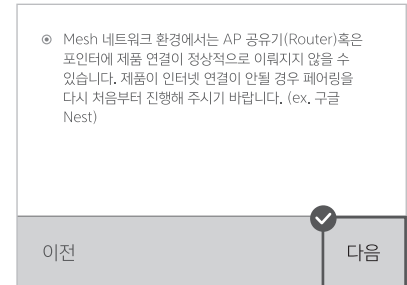

제품의 Wi-Fi 표시등이 깜박이고 '띠링~' 소리가 나면, 스마트폰 화면으로 돌아와 '다음' 버튼 누르기



Wi-Fi 표시등이 화면과 같이 바뀌면,  
핸드폰 화면의 '다음' 누르기

- 안드로이드의 경우 모바일 데이터를 끄면 더 잘 연결됩니다.

**⚠ 제품 검색 실패**

---

**Wi-Fi 연결 실패**

연결에 실패하면 모바일 데이터를 끄고 다시 시도하세요.  
모바일 데이터를 끈 후에도 연결에 실패했다면 처음부터 다시 시도하세요.

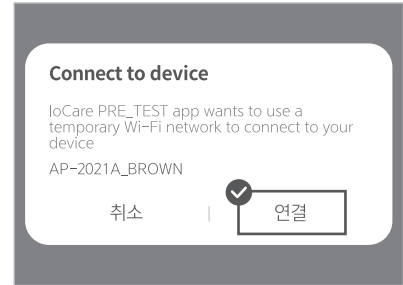

팝업창이 뜨면 '연결' 버튼 누르기

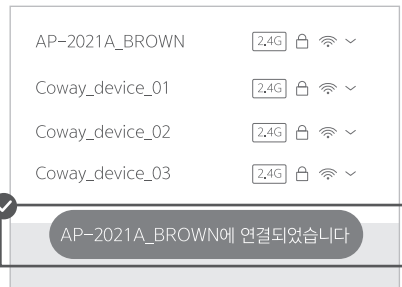

Wi-Fi 목록과 'Coway\_모델명에 연결되었습니다' 팝업 안내 확인하기



Wi-Fi 목록 중 사용할 공유기 이름 오른쪽의 꺾쇠(✓) 누르기

- 공유기는 2.4 GHz만 사용 가능합니다. 5 GHz는 지원하지 않습니다.

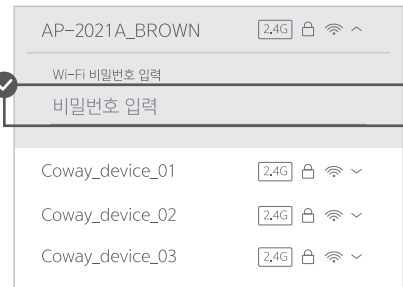

Wi-Fi 비밀번호를 입력한 후 '다음' 버튼 누르기

- 비밀번호가 틀리면 연결이 안되니 띄어쓰기와 앞뒤에 빈칸이 없는지 확인합니다.

## 03-2. 페어링 - Wi-Fi로 연결

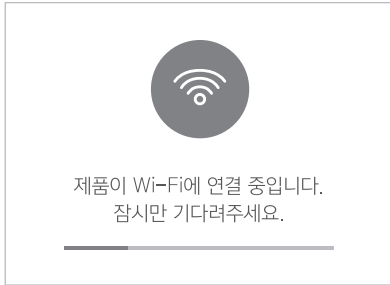

Wi-Fi에 연결 시, 약 3분 이상 연결이 안되면 다시 시도하기

- 제품 표시부에 'AP1'가 나오면, 비밀번호가 틀린 것입니다.
- 제품 표시부에 'AP2'가 나오면 공유기를 못 찾았습니다.

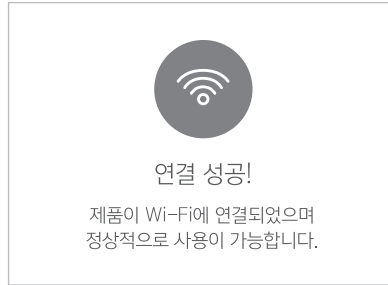

Wi-Fi 연결이 완료되면 같은 화면에서 위치정보 등록하기

NEXT → 04. 위치정보 등록

현재 위치정보를 입력해야 외부 공기질 데이터를 정확히 받을 수 있습니다.  
· 모바일 데이터가 꺼져 있다면 켜주세요.

## 04. 제품 위치 등록

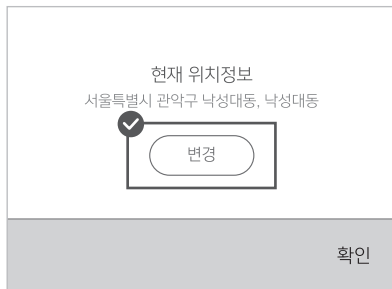

Wi-Fi 연결 완료 화면에서 하단의 '변경' 버튼을 누르기

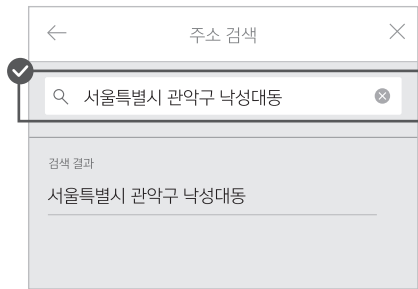

주소창에 주소 검색하기

· 오른쪽 맨 아래 위치 표시를 누르면 가까운 공기질 관측소를 알려줍니다.

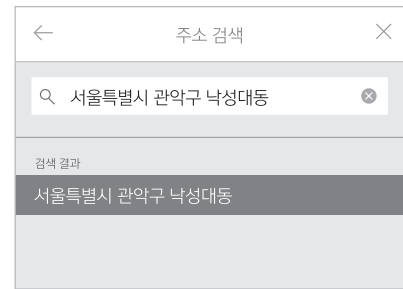

검색된 주소 선택하기

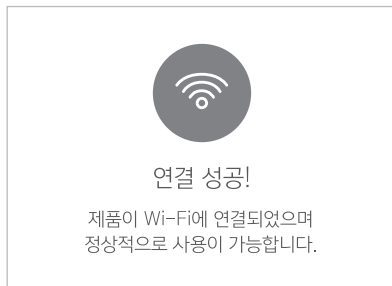

연결 성공 화면이 나오면, 오른쪽 하단의 '확인' 버튼을 눌러 연결 완료하기

### 참고사항

- Android OS 7.0 이상 / iOS 10.0 이상 지원
- 일부 스마트폰에서는 디바이스 차이로 BLE 페어링이 안 될 수 있으며 Wi-Fi 페어링으로 자동 전환됩니다.
- 네트워크 환경 불안정 또는 방화벽 문제로 연결이 되지 않을 수 있습니다. 인터넷 서비스 제공업체에 문제 해결을 문의해 주세요.
- 인터넷 서비스 제공업체에서 알려진 방법으로 조치한 후에도 Wi-Fi 연결이 되지 않을 경우 고객센터에 문의하세요(1588-5200).
- loCare 서비스의 기능은 제품 사양에 따라 다를 수 있으며, 앱 업데이트에 따라 사전 예고 없이 변동될 수 있습니다.
- 제품 전원 재인가 시 기존에 연결되었던 Wi-Fi에 자동으로 연결되는데 약 5분 정도의 시간이 소요됩니다. 자동으로 연결이 안될 시 loCare 앱을 통해 재연결을 진행해 주세요.
- 제품의 Wi-Fi 연결이 정상적으로 완료되어야만 loCare 서비스를 이용할 수 있습니다.
- 제품의 기능 개선을 위해 Wi-Fi 통신으로 펌웨어 업데이트가 가능하며 업데이트 시 유선 또는 loCare 앱 공지사항을 통해 상세하게 전달드리겠습니다.

# 1 버튼과 표시부, 동작 방법

## 제품 윗면

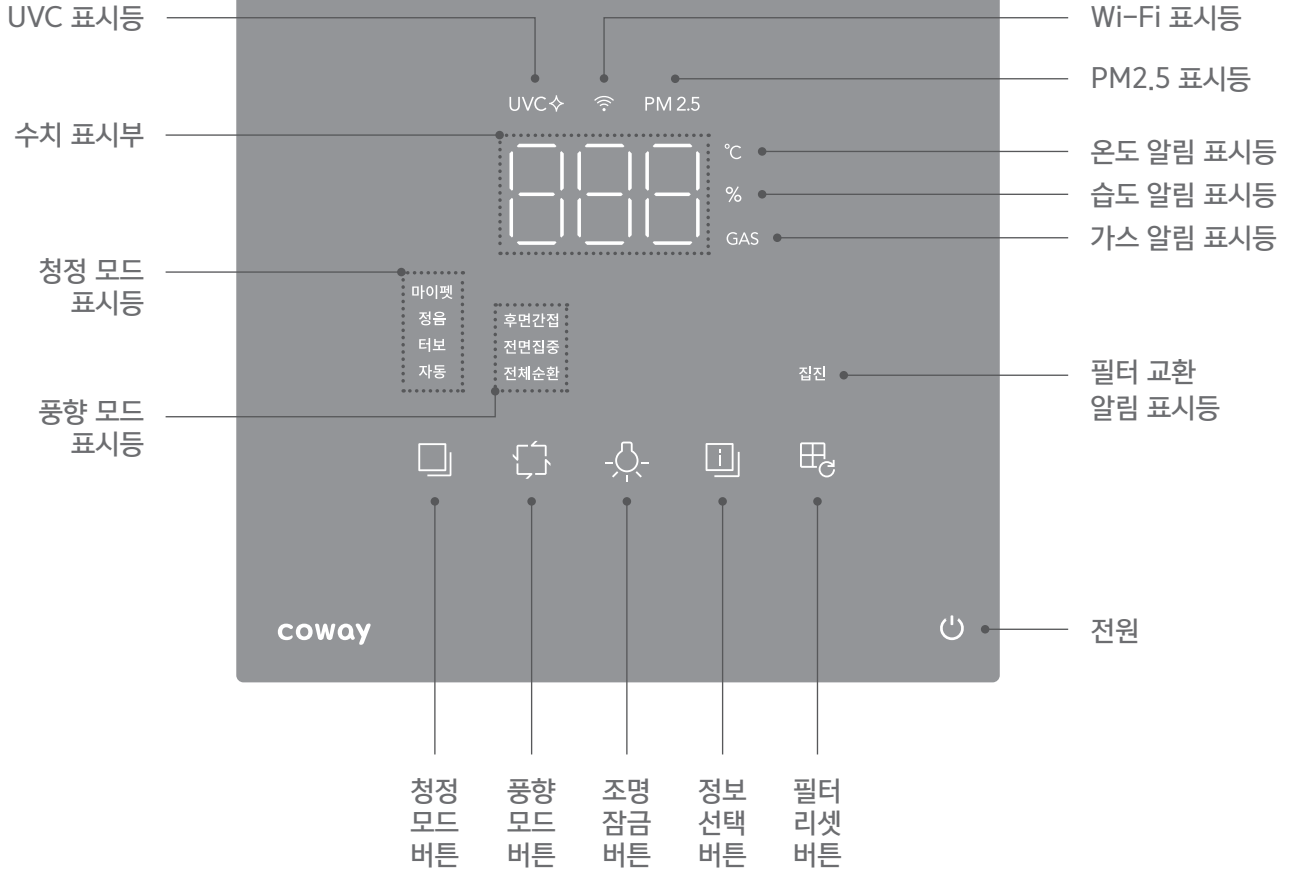

## 제품 정면

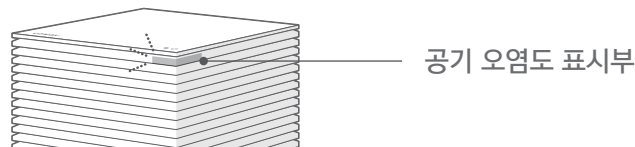



### 청정 모드 버튼

청정 모드 버튼을 눌러 원하는 모드를 선택합니다.



### 풍향 모드 버튼

풍향 모드 버튼을 눌러 원하는 모드를 선택합니다.

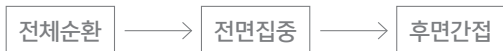

### 조명 / 잠금 버튼

제품 표시등과 오염도 표시등을 켜고 끌 때 사용하세요.

#### [조명 버튼으로 쓸 때]

전체 표시등과 오염도 표시등이 켜진 상태에서 버튼을 누르면, 오염도 표시등 OFF → 모든 표시등 OFF(청정/풍향/조명 제외) → 모든 표시등 ON 순서로 표시등을 켜고 끌 수 있습니다.

#### [잠금 버튼으로 쓸 때]

버튼을 약 3초 이상 누르면 모든 버튼을 잠글 수 있습니다. 다시 약 3초 이상 누르면 잠금이 해제됩니다.

- 잠금 상태일 때 버튼을 누르면 소리로 잠금 상태를 알려주고 수치 표시부에 'Loc'이 표시됩니다.



### 정보 선택 버튼

현재 실내 온습도와 가스 농도, 초미세먼지 수치를 확인합니다.



### 필터 리셋 버튼

제품 내 장착된 4D 입체필터의 사용량을 숫자로 표기합니다. 필터 알람 표시등이 점등(필터 사용량 90 % 이상 사용 시)되면 필터 교체 후 해당 버튼을 약 3초 이상 누르면 필터 사용량이 초기화됩니다.



### 전원

제품의 전원을 켜고 끌 때 사용하세요.

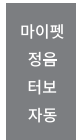

### 청정 모드 표시등

모드 선택 시, 각 표시등이 점등됩니다.



### 풍향 모드 표시등

순환 모드 선택 시, 각 표시등이 점등됩니다.



### 수치 표시부

PM2.5, 가스농도, 온도, 습도 등 실내 공기질 정보를 보여줍니다.



UVC

## UVC 표시등

제품 내의 UVC 작동 시 표시등이 켜집니다.

- UVC 살균은 12시간 간격으로 하루에 2회, 약 20분씩 동작합니다.
- UVC 살균 동작 시 에어팝업은 닫힘으로 유지됩니다.
- UVC 살균 동작 시 제품 외관의 오염도 표시등이 약 30초간 흰색으로 켜집니다.



## Wi-Fi 표시등

Wi-Fi가 연결되면 표시등이 켜집니다.

PM2.5

## PM2.5 표시등

정보 버튼을 눌러 PM2.5를 선택하면 수치 표시부에 숫자가 표시됩니다.



## 온도 알림 표시등

정보 버튼을 눌러 온도를 선택하면 수치 표시부에 현재 온도가 표시됩니다.

%

## 습도 알림 표시등

정보 버튼을 눌러 습도를 선택하면 수치 표시부에 현재 습도가 표시됩니다.

GAS

## 가스 알림 표시등

정보버튼을 눌러 GAS를 선택하면 수치 표시부에 가스농도 레벨(1 ~ 4)이 표시됩니다.

집진

## 필터 교환 알림 표시등

필터의 수명이 10 % 이하로 남은 경우 표시등이 켜집니다.



## 공기 오염도 표시부

(제품 정면 오른쪽 상단 위치)

현재의 실내오염도를 색상으로 표시합니다.

- PM2.5와 GAS 중 오염도가 더 높은 항목의 상태가 색상으로 표시됩니다.
- 단, PM2.5와 GAS가 동일하다면 PM2.5 기준으로 표시됩니다.

좋음: 파랑, 보통: 초록, 나쁨: 노랑, 매우 나쁨: 빨강

## 오염도 표시 가이드

구분	좋음 (파랑)	보통 (초록)	나쁨 (노랑)	매우 나쁨 (빨강)
PM2.5 ( $\mu\text{g}/\text{m}^3$ )	0 ~ 15	16 ~ 35	36 ~ 75	76 ~
GAS 레벨	1	2	3	4

- PM2.5 농도 가이드 및 색상 표시의 기준은 환경부에서 제공하는 가이드를 따르며 농도 수치 표기는 자사 알고리즘을 적용하였습니다.  
제품 오염도는 보통이 기본 설정이며 설정을 민감, 둔감으로 바꿀 수 있습니다.
- 4단계 오염도 표시등은 PM2.5와 GAS 레벨 중 더 안 좋은 수치를 기준으로 표시합니다.
- 제품에 표시되는 먼지 농도는 실시간으로 실내 환경을 측정하므로 환경부 가이드와 차이가 있을 수 있고 사용 장소와 사용 환경, 계측 방법 등에 따라 차이가 날 수 있습니다.
- 제품에 표시되는 먼지 농도의 최댓값은  $500 \mu\text{g}/\text{m}^3$ 입니다.
- 청정기 주변에 가습기가 작동하는 경우 오염도 수치가 올라갈 수 있습니다.
- 초음파 가습기는 가습 물방울 입자가 커서 먼지센서가 먼지로 인식할 수 있으므로 가습기로 인해 먼지센서 오작동이 될 수 있으니 청정기와 거리를 두고 사용하세요.
- 먼지 오염도가 최대 숫자 500을 계속 표시하면 센서가 오염된 것이니 먼지센서를 청소하고 제품을 끈 다음 다시 켜서 사용하세요.

## 운전하기 전 확인 사항

- 제품을 운전하기 전에 전원 플러그를 콘센트에 꽂아 주세요.
- 제품을 처음 켜면 전원 OFF 상태로 작동하며 이후에는 이전 사용 모드로 작동합니다.
- 사용 환경(공사장 주변, 도로변 주변, 청소기 사용, 이불 및 옷 정리, 패브릭 소파 주변 등)에 따라서 먼지 농도 차이가 발생할 수 있습니다.
- 다음과 같은 경우에는 먼지 농도가 높게 표시될 수 있습니다.
  - ① 털이 있는 카펫, 털이 발생하는 동물 병원 및 옷 가게와 습도가 높은 곳, 연기가 발생하는 곳
  - ② 가습기, 전기 압력밥솥, 스프레이, 분무기 등을 사용할 경우
  - ③ 외부 공기가 유입되는 환경(건물 공조기, 아파트 환기 시스템, 외풍이 있는 창틀 주변)에서 사용할 경우
- 서로 다른 제품을 같은 공간에 사용하거나 또는 내부 환기에 의한 공기 순환에 의해 먼지, 온도, 습도, 가스 등의 표시가 차이가 발생할 수 있습니다. 표시 값은 계속기나 제품마다 차이가 발생할 수 있습니다.
- 가스의 강약이 변함없이 일정할 경우 냄새가 강하더라도 가스 오염도의 변화가 없을 수 있습니다.
- 방향제, 냄새 제거제, 세정제 등 냄새를 유발하는 물질에 의해서 가스 청정도가 변할 수 있습니다.

### 01. 자동 운전

청정 모드 버튼을 눌러 자동 모드를 설정합니다.

- 오염도 현황에 따라 자동으로 풍량이 변동되며, 오염도가 높을 경우에는 풍향도 변경 작동됩니다.
- 주변 밝기가 2 lux 이하로 어두워지면 약 2분 뒤 취침 상태로 진입하여 에어팝업이 닫힘 상태에서 최소 풍량으로 동작합니다.

버튼부 조작



### 02. 터보 운전

청정 모드 버튼을 눌러 터보 모드를 설정합니다.

버튼부 조작



### 03. 정음 모드

청정 모드 버튼을 눌러 정음 모드를 설정합니다.

- 정음 모드 동작 시에는 에어팝업이 닫힌 상태에서 동작합니다.



### 04. 마이펫 모드

청정 모드 버튼을 눌러 마이펫 모드를 설정합니다.

- 마이펫 모드는 약 10분간 풍향 및 풍량이 자동으로 변경되어 운전하며, 약 10분 후에는 자동 모드로 복귀합니다.



### 05. 풍향 모드

풍향 모드 버튼을 눌러 풍향을 선택합니다.

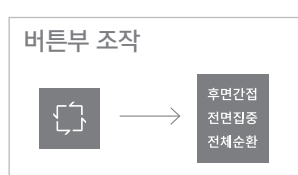

#### · 풍향 모드 종류

##### 전체순환

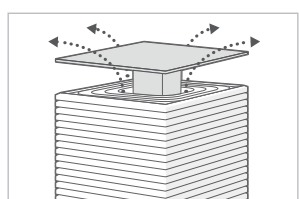

전체 공간을 고르게 케어할 때 사용합니다. 에어팝업이 위로 수평을 유지하며 열림 상태로 운전합니다.

- 에어팝업으로 방향이 전환되고 있을 때는 다른 버튼을 눌러도 '띠링띠링' 소리는 나지만 작동하지 않습니다.

##### 전면집중

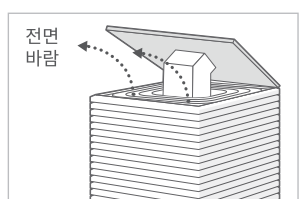

주생활 공간을 집중적으로 케어할 때 사용합니다. 에어팝업이 기울어지며 앞으로 공기가 토출됩니다.

##### 후면간접

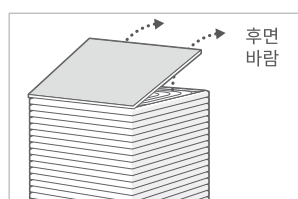

직접적인 바람이 부담스러울 때 사용합니다. 에어팝업이 기울어지며 뒤쪽으로 공기가 토출됩니다.

## 공기 흡입구 및 토출구

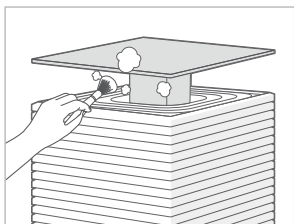

추천 주기: 2개월마다

방법: 공기 흡입구와 토출구를 부드러운 솔 등으로 청소

- 청소할 때 먼지가 송풍기 안쪽으로 떨어지지 않도록 주의하기

## 필터 커버

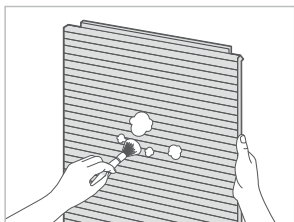

추천 주기: 2개월마다

방법: 필터 커버를 제품에서 분리한 후, 부드러운 마른 천이나 솔 등으로 표면 먼지 제거  
오염이 심한 경우 약간 물기가 있는 천으로 닦기

- 연마제 사용 금지

## 필터 트레이

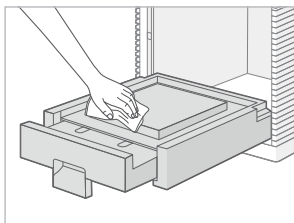

추천 주기: 2개월마다

방법: 필터 커버를 제품에서 분리한 후 이지 슬라이딩 필터 트레이를 열기  
모든 필터를 제거한 후, 부드러운 마른 천이나 솔 등으로 표면 먼지 제거  
오염이 심한 경우, 약간 물기가 있는 천으로 닦기

- 연마제 사용 금지

## 레이저 센서부

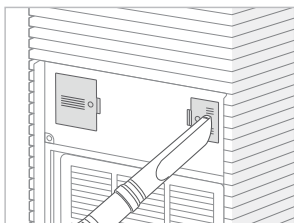

추천 주기: 2개월마다

방법: 센서에 먼지나 이물이 낄 경우 먼지 농도가 높게 감지될 수 있으니  
청소기로 먼지 제거

- 청소기의 세기를 최저로 선택한 후 청소하기

## 4D 프리필터

4D 프리필터는 2 ~ 4주마다 청소해 주세요. (청소 주기는 사용 환경에 따라 다릅니다.)  
필터 청소를 오랫동안 하지 않으면 제품 성능이 저하될 수 있습니다.

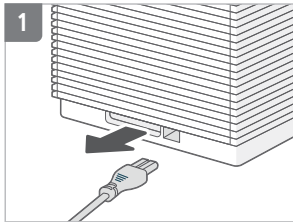

1 전원 플러그 뽑기

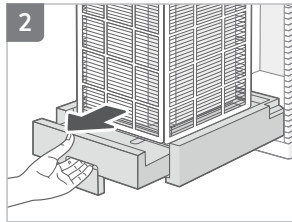

2 필터 커버를 제품에서 분리하고 이지 슬라이딩 필터 트레이 열기

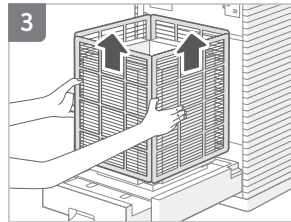

3 4D 프리필터를 잡고 아래서 위로 꺼내 분리하기

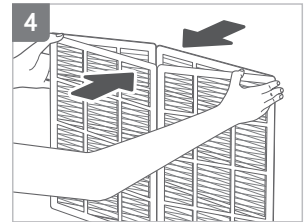

4 4D 프리필터 접기

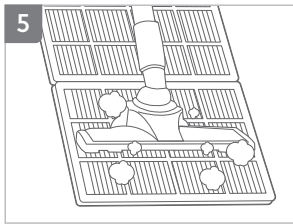

5 오염 정도에 따라 진공청소기로 빨아들이거나 물로 먼지 제거하기

## [물청소 방법]

흐르는 물에 세척하거나 중성세제를 녹인 물(약 30 °C)에 넣고 세척

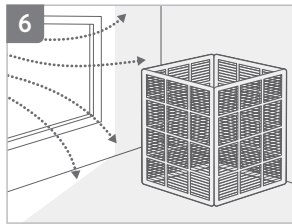

6 물청소의 경우 통풍이 잘되는 그늘에서 완전히 건조하기

## [주의사항]

직사광선 또는 드라이어, 히터, 열이 발산되는 기구 등의 근처에서 건조 시, 4D 프리필터가 변형되어 제품이 성능을 발휘할 수 없음

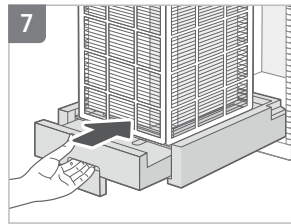

7 딸깍 소리가 날 때까지 이지 슬라이딩 필터 트레이를 앞으로 밀어 넣기

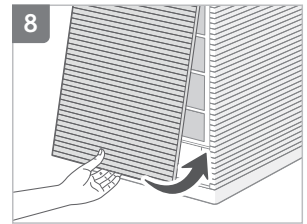

8 필터 커버 위쪽을 홈에 맞춘 후 밀어서 닫기



- 이지 슬라이딩 필터 트레이를 닫을 때에는 제품이 밀리지 않도록 주의하세요.
- 필터 커버가 제대로 장착되지 않으면 제품의 성능이 떨어질 수 있습니다.

제품 사용 중 아래와 같이 에러 코드가 뜨면 에러의 원인을 확인하고 가이드에 따라 조작해 주세요.

E1

### 전체 센서

원하는 모드를 선택합니다. 공기청정기 가동(운전) 중 RPM 신호가 약 6초 동안 없을 경우, E1이 뜹니다. 팬과 모터가 정지되고, 전원이 꺼집니다.

#### [해결 가이드]

전원을 끄고 전원 선을 뺀 후 다시 꽂아 재작동합니다.

E2

### 팬 모터 회전

설정된 RPM보다 100 RPM 높거나 낮게 약 10분간 운전되면 표시됩니다. 팬이 정지되고 전원이 꺼집니다.

#### [해결 가이드]

전원을 끄고 전원 선을 뺀 후 다시 꽂아 재작동합니다.

E3

### 먼지 센서

제품 사용 중 통신이 약 10초 이상 되지 않거나 먼지 센서의 팬이 동작하지 않을 경우, 오염도 디스플레이에 파란색 불이 들어오며 E3가 뜹니다. 팬이 멈추고, 전원이 꺼집니다.

#### [해결 가이드]

전원을 끄고 전원 선을 뺀 후 다시 꽂아 재작동합니다.

E4

### 온습도 센서

공기청정기 동작 중 센서와 통신 에러가 5회 이상 발생할 때 표시됩니다.

#### [해결 가이드]

일시적인 문제로 자동으로 복구됩니다.  
잠시 기다려주세요.



### 에어팝업의 상하 동작

에어팝업이 위아래로 움직이는 동작(스텝모터 1)이 정상적이지 못할 때 표시됩니다.

[해결 가이드]

일시적인 장애로 모드 또는 풍향 버튼을 누르면 해결됩니다.



### 에어팝업의 전후 동작

에어팝업이 전후로 움직이는 동작(스텝모터 2)이 정상적이지 못할 때 표시됩니다.

[해결 가이드]

일시적인 장애로 모드 또는 풍향 버튼을 누르면 해결됩니다.



### 에어팝업 스텝모터 1의 전류 이상

에어팝업 스텝모터 1의 전류 이상이 감지되면 표시됩니다.

[해결 가이드]

일시적인 장애로 모드 또는 풍향 버튼을 누르면 해결됩니다.



### 에어팝업 스텝모터 2의 전류 이상

에어팝업 스텝모터 2의 전류 이상이 감지되면 표시됩니다.

[해결 가이드]

일시적인 장애로 모드 또는 풍향 버튼을 누르면 해결됩니다.

제품 사용 중 아래와 같이 에러 코드가 뜨면 에러의 원인을 확인하고 가이드에 따라 조작해 주세요.



### 모터 부품

모터 부품에 이상이 발생할 경우 표시됩니다.

#### [해결 가이드]

전원을 끄고 전원 선을 뺀 후 다시 꽂아 재작동합니다.



### 조작부

조작부와 통신이 되지 않거나 약 30초 이상 버튼을 누를 경우 표시됩니다.

#### [해결 가이드]

일시적 장애로 자동으로 복구됩니다. 잠시 기다려주세요.



### 가스센서

가스센서가 정상적으로 동작하지 않을 때 표시됩니다.  
오염도 디스플레이에 빨간색 불이 들어옵니다.

#### [해결 가이드]

전원을 끄고 전원 선을 뺀 후 다시 꽂아 재작동합니다.



### 전원

전원 공급이 정상적이지 않을 때 약 0.5초 주기로 깜박이며 표시됩니다.  
팬 모터가 정지되고 전원이 꺼집니다.

#### [해결 가이드]

전원을 끄고 전원 선을 뺀 후 다시 꽂아 재작동합니다.



## 필터 커버

필터 커버나 필터가 장착되지 않았을 때 약 0.5초 주기로 깜박입니다.

### [해결 가이드]

필터 커버와 필터를 다시 확인하고 장착해주세요.

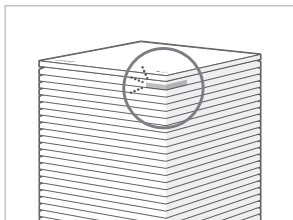

## 조도센서

조도센서에 에러가 발생하면 오염도 디스플레이가 노란색으로 깜박입니다.

### [해결 가이드]

일시적인 장애로 자동 복구됩니다. 잠시만 기다려주세요.



## UVC

UVC 동작이 약 5초 이상 감지되지 않을 경우 UVC LED가 깜박입니다.

### [해결 가이드]

전원을 끄고 전원 선을 뺀 후 다시 꽂아 재작동합니다.



## 블루투스 페어링

스마트폰으로 제품과 블루투스를 연결할 때 표시됩니다.

### [해결 가이드]

초기에 깜박이다가 스마트폰과 연결되면 켜집니다.

제품 사용 중 아래와 같이 에러 알람이 뜨면 에러의 원인을 확인하고 가이드에 따라 조작해 주세요.



### 블루투스 통신 미응답

블루투스 통신 시 응답이 없을 때 약 0.5초 주기로 깜박입니다.

#### [해결 가이드]

스마트폰의 블루투스 상태를 확인해 주세요.



### 공유기 암호 오류

입력한 공유기 암호가 불일치할 경우 표시됩니다.

#### [해결 가이드]

공유기의 암호를 확인하고 정확하게 입력하세요.



### 공유기 미검색

공유기가 검색되지 않을 경우 표시됩니다.

#### [해결 가이드]

공유기의 전원이 켜졌는지 확인 후 다시 시도해 주세요.



### 서버 접속

서버 접속에 실패할 때 표시됩니다.

[해결 가이드]  
처음부터 단계별로 다시 시도해 주세요.



### 공유기 응답 없음

공유기가 응답하지 않을 경우 표시됩니다.

[해결 가이드]  
공유기의 전원이 켜졌는지 확인 후 다시 시도해 주세요.



### 공유기 정보 오류

공유기의 정보(암호방식)가 불일치할 때 표시됩니다.

[해결 가이드]  
공유기의 전원을 껐다 켜 후 다시 시도해 주세요.

사용법에 익숙하지 않거나 사소한 원인으로 공기청정기가 비정상적으로 작동할 수 있습니다.  
다음 사항에 대해 점검하고 이후에도 문제가 해결되지 않으면 서비스센터로 문의해 주세요.

### 제품이 작동하지 않아요.

전원	제품 위쪽의 표시부 오른쪽 하단에 전원 버튼이 있습니다. 전원은 터치식으로, 약 0.1초 정도 터치하면 제품이 작동합니다. 제품을 끌 때 전원 버튼을 약 3초 이상 터치해 주세요.
전원 코드	안전을 위해 제품의 전원 코드가 분리되도록 설계되어 있습니다. 최근 급하게 제품을 이동하거나 움직였을 때 전원 코드가 살짝 빠졌을 수 있습니다. 전원 코드 연결 부분을 한 번 더 눌러 넣어주세요.
필터 커버	필터 커버가 제대로 닫혀 있지 않으면 제품 성능이 떨어지거나 작동되지 않을 수 있습니다. 필터 커버의 위쪽이 홈에 잘 맞춰 장착되어 있는지 확인해주세요.
필터	필터가 제대로 장착되지 않을 경우, 제품이 작동되지 않습니다. 필터를 이지 슬라이딩 필터 트레이에 장착한 후, 트레이를 완전히 밀어 넣고 필터 커버를 씌워주세요.

### 에어팝업이 덜렁거리는데 불량 아닌가요?

에어팝업	에어팝업은 자동으로 올라오고 내려가며 바람의 방향을 바꾸는 기능으로, 유연하게 움직이기 위해 약간의 흔들림이 있을 수 있습니다. 파손 방지를 위해 힘을 주는 방향으로 움직이게 설계되어 있습니다. [주의사항] 1. 에어팝업이 올라온 상태에서 강한 힘으로 누르면 고정 부위가 파손될 수 있습니다. 2. 에어팝업 부위를 잡고 제품을 들거나 강한 힘으로 누르는 것은 제품의 고장을 유발할 수 있습니다.
------	---

## 풍량 조절이 안 돼요. 바람 단계를 조절할 수 없나요?

<p><b>풍량 조절</b></p>	<p>노블 공기청정기는 공기질 오염도에 맞춰 풍량을 바꾸는 제품입니다. 수동으로 설정하고 싶다면 스마트폰 앱에서 조절이 가능합니다. 스마트 앱 설치는 옆에 기재된 페이지를 참고해 주세요. (15 페이지 참고)</p>
---------------------	--

## 오염도 표시가 제대로 되지 않는 것 같아요.

<p><b>센서 청소</b></p>	<p>센서에 먼지가 쌓이면 감지 능력이 떨어질 수 있습니다. 레이저 센서 주변을 청소기로 청소해 주세요. (29 페이지 참고)</p>
<p><b>설치 위치</b></p>	<p>센서가 있는 제품을 벽면에 너무 가까이 두면 먼지의 움직임이 적어 감지 능력이 떨어질 수 있습니다. 벽이나 가구로부터 약 20 cm 이상 떨어뜨려 주세요.</p>
<p><b>민감도 조정</b></p>	<p>고성능 레이저 센서로 CAS(센서 인증)을 받은 제품입니다. 고객님의 요청하면 원격으로 센서의 민감도를 조정할 수 있습니다.</p>

## 오염도가 심한데 정음 모드만 작동해요.

<p><b>제품 위 물건</b></p>	<p>제품 상단에 물건을 제거해주세요. 제품 상단에 조도센서부가 있어 물건으로 덮일 경우 야간으로 인식해 정음 모드로 작동할 수 있습니다.</p>
<p><b>설치 위치</b></p>	<p>실내가 어둡거나 매우 흐린 날, 암막 커튼을 사용할 경우, 정음 모드로 작동할 수 있습니다. 조명을 키거나 암막커튼을 걷어서 실내를 밝게 하거나 앱에서 수동으로 정음 모드, 자동 모드 외의 모드로 조작해 바꾸세요.</p>
<p><b>UVC 케어</b></p>	<p>UVC 위생케어가 켜지면 제품의 에어팝업이 닫혀 정음 모드로 작동합니다. 모드를 바꾸고 싶다면 모드 변경 버튼을 눌러서 바꿀 수 있습니다.</p>

## 2

## 서비스 요청 전 확인 사항

사용법에 익숙하지 않거나 사소한 원인으로 공기청정기가 비정상적으로 작동할 수 있습니다.  
다음 사항에 대해 점검하고 이후에도 문제가 해결되지 않으면 서비스센터로 문의해 주세요.

### 에어팝업이 움직일 때 버튼은 조작되지 않고 띠링띠링 소리만 나요.

#### 에어팝업

에어팝업이 움직일 때 청정 모드, 순환 모드, 전원 3가지 버튼이 조작되지 않습니다.

### 자동 모드에서 에어팝업이 수평이 아니라 방향을 바꿉니다.

#### 에어팝업

자동 모드에서 오염도가 황색, 적색을 띄는 나쁨 이상 상태가 약 2분 이상 지속되면 공기를 빠르게 정화하기 위해 에어팝업이 움직입니다.  
따라서 자동 모드에서 에어팝업이 방향을 바꾸는 것은 정상입니다.

### 버튼이 조작되지 않아요.

#### 조명 버튼

조명 버튼을 약 3초 이상 누르면 잠금 기능이 설정되어 다른 버튼이 조작되지 않습니다.  
조명 버튼을 약 4초 이상 눌러서 잠금 기능을 해제하세요.

### 4D 프리필터의 힌지부가 분리되었어요.

#### 4D 프리필터

4D 프리필터는 프로필터 4개를 조립해 사용하고 있어 청소 중 힌지부가 분리될 수 있습니다.  
양쪽 끝단과 중앙부를 맞춰 힘으로 살짝 누르면 재조립됩니다.

### 표시부에서 갑자기 'BLE'가 점멸해요.

#### 블루투스

블루투스 페어링 모드가 동작 중으로 모드 버튼을 약 3초 이상 누르면 블루투스 페어링 모드에 진입할 수 있습니다. 만약 블루투스로 연결하고 싶지 않으면 모드 버튼을 약 2초 이상 누르거나 전원 버튼을 껐다 켜서 해제하세요.

## 표시부의 밝기가 변해요.

디스플레이	사용하는 환경 주변의 밝기(빛, 조도)에 따라 자동으로 변경되도록 되어 있습니다.
-------	---

## 소음이 커요.

다음의 순서에 따라 소음의 원인을 확인해주세요.

실내 오염도	오염도 색상이 빨간색, 노란색인 경우	창문을 열고 있나요?	밖에서 들어오는 미세먼지, 황사 등에 영향을 받을 수 있으므로 문을 닫아주세요.
		가습기를 사용하고 있나요?	가습기, 조리기구, 스프레이 등에서 발생한 증기 및 미세입자 물질을 먼지로 인식하므로 멀리서 사용해 주세요.
		먼지가 발생하거나 외부에서 유입될 수 있는 상황이 발생했나요?	일시적으로 오염 수치가 증가해 강하게 작동하여 소음이 클 수 있습니다. 주변이 깨끗해지면 소음이 줄어듭니다.
	오염도 색상이 초록색, 파란색인 경우	필터 청소를 한지 오래 되었나요?	4D 프리필터를 꺼내 먼지를 제거하고 물로 닦아 말린 후 다시 장착하세요.
공기 배출구	공기가 나오는 곳이 어떤 물체로 막히지 않았나요?		공기가 나오는 곳 주변의 물건을 이동해 주세요.
떨림과 소음	제품의 떨림으로 소음이 있을 때는 제품을 놓은 바닥면이 기울어져 있는지 먼저 확인합니다. 바닥이 기울어지면 제품의 수평이 맞지 않아 소음이 발생할 수 있습니다.		
이물질 투입	<p>제품 흡입구, 토출구 등에 이물질이 투입되면 소리가 발생하고 고장이 날 수 있습니다. 반드시 전원 선을 분리하고 토출부 그릴을 분리한 후 이물질을 빼주세요.</p> <p>· 이물질을 꺼내기 어렵다면 서비스센터(1588-5200)을 통해 A/S를 접수하고 A/S가 완료되기 전까지 제품 사용을 중지하세요.</p>		

## 2

## 서비스 요청 전 확인 사항

사용법에 익숙하지 않거나 사소한 원인으로 공기청정기가 비정상적으로 작동할 수 있습니다.  
다음 사항에 대해 점검하고 이후에도 문제가 해결되지 않으면 서비스센터로 문의해 주세요.

### UVC 필터는 눈으로 확인할 수 있나요?

#### UVC 필터

UV 램프는 육안으로 확인할 경우 눈에 손상을 입을 수 있어 불가능합니다 제품 내에 내장되어 있으며, 동작 시 오염도 표시부에 하얗게 점등된 것으로 동작 상태를 확인할 수 있습니다.

### UVC 위생케어는 몇 분간 작동하나요?

#### 위생케어

팬의 중앙부를 UV 램프로 살균하는 위생케어는 12시간 간격으로 하루 2번 약 20분간 작동합니다.

### UVC 위생케어 중에도 청정기는 정상으로 작동하나요?

#### 정음 모드

UVC 위생케어 작동 중에도 제품의 에어커버가 닫힌 상태로 정음 모드로 조정되어 돌아갑니다.

### 수명 표시 기능은 단순히 시간을 측정해서 수명을 나타내는 건가요?

#### 필터 수명

필터 사용은 단순한 시간 계산이 아닌 제품의 사용 시간과 오염 정도에 따른 풍량 등을 통해 산정합니다.  
전원을 껐다 켜도 제품 내에서 필터 사용량을 기억하고 있어 리셋되지 않습니다.

### 제품에 필터 수명 표시 외 교체 알림은 별도로 없나요?

#### 교체 알림

제품 내 필터 버튼을 누르면 현재 수명을 알 수 있고 실시간으로 앱을 통해 확인할 수 있습니다.  
필터 교체 시기 알림은 필터 수명이 약 90 %에 도달한 시점에 점등되고 앱으로도 알려드립니다.

## 자가관리의 경우, 필터 배송 기간과 종류는 어떻게 되나요?

<p>자가관리 필터</p>	<p>자가관리의 경우 4D 입체필터만 12개월에 한 번씩 배송됩니다. 단, 초기 제품 주문 및 설치 시에는 자가관리 요금제 고객에게도 에어매칭필터 2종이 제공됩니다. 에어매칭필터를 추가로 주문하고 싶으면 코웨이(www.coway.com)를 방문해 주세요.</p>
--------------------	--

## 풍량이 현저히 약해졌어요.

<p>필터 청소/교환</p>	<p>필터의 청소 및 교환 주기를 확인한 후 필터를 교체하거나 청소해 주세요.</p>
---------------------	---

## 송풍구에서 냄새가 나요.

<p>필터 청소/교환</p>	<p>필터의 청소 및 교환 주기를 확인한 후 필터를 교체하거나 청소해 주세요.</p>
---------------------	---

## 오염 표시부가 깜박여요.

<p>A/S</p>	<p>서비스센터에 서비스 문의 및 신청하세요.</p>
------------	-------------------------------

## 여기 있는 사항 외에 기능상에 문제가 있어요.

<p>A/S</p>	<p>문제를 확인한 후 전원 플러그를 빼고 A/S를 신청해주세요.</p>
------------	--

### 무료 처리 방법

코웨이 제품을 새로 구입하고 사용하던 기존의 제품(타사 제품 포함)을 버리고자 할 경우, 신제품 배달 시 무료로 처리해드립니다.  
· 단, 타사 제품은 동일 제품군일 경우에만 처리가 가능합니다. (매트리스는 폐기 장소까지 내림 서비스 대행)

### 유료 처리 방법

- ① 신제품 구입없이 기존에 사용하던 제품을 버리고자 하는 경우, 관할 주민센터에 연락하여 처리하면 됩니다.
- ② 코웨이에서는 고객의 편의를 위해 자사제품에 한정하여 유상으로 해체 서비스를 제공해 드립니다.  
· 서비스센터: 1588-5200

### 사용 후 교체 필터 처리 방법

- ① 방문 관리를 받으시는 고객님의 경우  
서비스 담당자가 직접 교체된 필터를 회수하여 코웨이 물류센터를 거쳐 재활용 처리됩니다.
- ② 자가 관리를 하시는 고객님의 경우  
제품에 사용된 필터는 생활계 폐기물이므로 소량 배출은 지자체의 쓰레기봉투 (생활계 일반폐기물)에 투입하여 배출해 주시고 대량 배출은 해당 지자체에 문의해 주세요.

### · 제품 및 포장재 배출 표기 안내

분리배출 표기	‘자원재활용법’에 의거하여 재활용의무대상 제품 및 포장재의 분리배출을 쉽게 하기 위해 다음과 같이 표기합니다.	
재질표기	‘전자제품등자원순환법’에 의거하여 제품에 포함되는 플라스틱은 >PP<, >ABS<처럼 표기합니다.	

제품명	공기청정기	
모델명	AP-2021A	AP-1521B
정격전압	220 V~ 60 Hz	
상	단상	
소비전력	55 W	35 W
제품절연등급	2종기기	
집진방식	기계식 집진방식(초미세먼지 집진필터)	
안전장치	도어개폐전원차단기	
설치장소	실내용	
제품크기	320 mm(가로) X 320 mm(세로) X 805 mm(높이)	320 mm(가로) X 320 mm(세로) X 757 mm(높이)
제품중량	15 kg	14.5 kg

· 제품의 디자인 및 규격 등은 법령의 적용, 제품의 개량 및 품질 향상 등을 위하여 사전 예고 없이 변경될 수 있습니다.

## 5

## 제품 보증서

제품명	코웨이 공기청정기	보증기간
모델명	AP-1521B / AP-2021A	제품 구입일로 부터 1년
생산번호		
구입일자	년    월    일	
보증기간	년    월    일	
고객주소		년    월 까지
고객성명		
전화번호		

- 본 보증서는 국내에서만 적용됩니다.(This warranty is valid only in KOREA)
- 본 보증서는 재발행 되지 않으니 소중히 보관하여 주시기 바랍니다.

저희 코웨이에서는 품목별 소비자 분쟁해결 기준(공정거래위원회 고시)에 따라 아래와 같이 제품에 대한 보증을 실시합니다.  
 명시되지 않은 사항은 “소비자 분쟁해결 기준” 및 “계약서 표준약관”에 따릅니다.

## 유형별 보상 범위

소비자 피해 유형		보상 내역			
		렌탈	멤버십	일시불	
				보증기간 이내	보증기간 이후
정상적인 사용상태에서 자연 발생한 성능, 기능상의 하자로 고장이 난 경우	구입 후 14일 이내에 발생한 고장에 대하여 고객의 교환 및 환불 요청 시	제품교환 또는 렌탈등록비 (선납렌탈로 포함) 환불	제품교환 또는 구입가 환불(일시불 구매고객에 한함)	제품교환 또는 구입가 환불	해당없음
	구입 후 1년 이내에 고장이 발생하여 수리를 요하는 경우	무상수리	무상수리 (일시불 구매고객에 한함)	무상수리	해당없음
	교환된 제품이 1개월 이내에 고장이 발생하여 수리를 요하는 경우	무상수리	무상수리	무상수리	해당없음
	제품 보증기간 내 부품 단종 등으로 인한 교환 불가능 시	제품 교환 (당사 보상기준에 따름)	동급 제품으로 교환	동급 제품으로 교환	해당없음
	동일 하자로 2회 고장이 난 경우	무상수리	유상수리(단, A/S 후 1년 이내인 경우 무상수리)	무상수리	유상수리(단, A/S 후 1년 이내인 경우 무상수리)
	동일 하자로 3회 고장이 난 경우	제품 교환 (1년 이내 3회 발생 시)	유상수리(단, A/S 후 1년 이내인 경우 무상수리)	제품 교환	유상수리(단, A/S 후 1년 이내인 경우 무상수리)
	서로 다른 하자로 총 5회 고장이 난 경우	제품 교환(1년 이내 5회 이상 발생 시)	유상수리(단, A/S 후 1년 이내인 경우 무상수리)	제품 교환	유상수리(단, A/S 후 1년 이내인 경우 무상수리)
	부품 보유기간 내 수리가 불가능한 경우	제품 교환 (당사 보상기준에 따름)	제품 교환 (당사 보상기준에 따름)	제품 교환	제품교환 또는 정액 감가상각한 금액에 10%를 가산하여 현금

## 5

## 제품 보증서

소비자 피해 유형		보상 내역			
		렌탈	멤버십	일시불	
				보증기간 이내	보증기간 이후
정상적인 사용상태에서 자연 발생한 성능, 기능상의 하자로 고장이 난 경우	부품 보증기간을 초과하여 수리가 불가능한 경우	렌탈계약 종료 (단, 고객이 사용 연장을 원할 경우 회사가 정한 보상정책 중 택일하여 사용 가능)	멤버십계약 종료 (단, 고객이 사용 연장을 원할 경우 회사가 정한 보상정책 중 택일하여 사용 가능)	해당없음	정액 감가상각한 금액과 유사가치 제품교환 또는 정액 감가상각한 금액 환급
	소비자가 수리 의뢰한 제품을 분실한 경우	동급 제품 교환 또는 렌탈등록비 (선납렌탈료 포함) 환불	동급 제품 교환 또는 정액 감가상각한 금액에 10 % 가산하여 환급	동급 제품 교환 또는 정액 감가상각한 금액에 10 % 가산하여 환급	동급 제품 교환 또는 정액 감가상각한 금액에 10 % 가산하여 환급
	제품구입 시 운송과정 및 제품 설치중 발생한 피해	무상수리 후 미해결 시 제품 교환	무상수리 후 미해결 시 제품 교환	무상수리 후 미해결 시 제품 교환	해당없음
소비자의 고의, 과실에 의한 성능, 기능상의 고장	수리가 가능한 경우	유상수리	유상수리	유상수리	유상수리
	부품 보증기간 내 수리가 불가능한 경우	유상수리에 해당하는 금액 징수 후 대체품으로 교환	유상수리에 해당하는 금액 징수 후 정액 감가상각을 적용하여 제품 교환	유상수리에 해당하는 금액 징수 후 제품 교환	유상수리에 해당하는 금액 징수 후 정액 감가상각을 적용하여 제품 교환
	부품 보증기간을 경과하여 수리가 불가능한 경우	렌탈계약 종료 (단, 고객이 사용 연장을 원할 경우 회사가 정한 보상정책 중 택일하여 사용 연장 가능)	멤버십계약 종료 (단, 고객이 사용 연장을 원할 경우 회사가 정한 보상정책 중 택일하여 사용 연장 가능)	해당없음	보상불가

소비자 피해 유형		보상 내역			
		렌탈	멤버십	일시불	
				보증기간 이내	보증기간 이후
기타	천재지변(낙뢰, 화재, 지진, 풍수해 등)에 의해 고장이 발생하였을 경우	무상수리	유상수리	유상수리	유상수리
	성능, 기능상 하자가 없는 상태에서 부품교환을 요청하는 경우	유상수리	유상수리	유상수리	유상수리
	사용상 정상 마모되는 부품을 교환하는 경우 (배터리 등)	무상수리 (단, 고객 관리 대상으로 지정된 품목은 유상)	유상수리	무상수리 (단, 고객 관리 대상으로 지정된 품목은 유상)	유상수리

- 감가상각 방법: 정액법에 의하되 내용연수는 “소비자분쟁해결기준”내 품목별 내용연수표를 적용, 감가상각비 계산은 (사용연수/내용연수) X 구입가
- 하트서비스는 고장수리 횟수 산정에 추가하지 않습니다.
- 고객의 요청 혹은 감성불만(성능상 하자가 없는 경우)에 의한 A/S는 고장수리 횟수 산정에 추가하지 않습니다.
- 본 제품의 렌탈계약 고객은 계약서에 명시된 총 렌탈기간(고객이 선택한 계약내용에 따라 상이함)이 도래하면 소유권 이전을 선택할 수 있습니다.

## 유상서비스(고객비용 부담)에 대한 책임

서비스 신청 시 다음과 같은 경우는 무상 서비스 기간 내라도 유상 처리됩니다.

### ■ 제품고장이 아닌 경우(부품의 분실, 제품 외 문제확인, 설치 및 해체 등)

- 제품의 이동, 이사 등으로 인해 제품을 해체하거나 설치 변경을 하는 경우
- 사용중 분실한 부품의 재공급을 요청하는 경우
- 당사 제품 이외의 문제로 인해 서비스매니저가 출동하는 경우
- 구입 제품의 초기 설치 이후 추가로 타사 제품 연결을 요청하는 경우
- 제품 설치를 위한 전기공사를 요청한 경우
- 외부오염/변색 등 제품 기능 상 하자가 없는 부품의 교환을 요청하는 경우
- 기타 제품 자체의 하자가 아닌 외부 원인으로 인한 경우

### ■ 소비자 과실로 고장이 난 경우(소비자의 취급 부주의 및 잘못된 수리로 인해 고장이 난 경우)

- 외부 충격이나 떨어뜨림 등에 의해 고장이나 손상이 발생한 경우
- 제품 내부에 이물질(물, 음료수, 커피, 장난감, 젓가락 등)을 투입하여 고장이 발생한 경우
- 신나, 벤젠 등 유기용제에 의해 외관이 변색되거나 변형이 발생한 경우
- 코웨이에서 지정하지 않은 사람이 수리 또는 개조하여 고장이 발생한 경우
- 코웨이 설치기사가 아닌, 고객 혹은 고객의 요청을 받은 제3자의 이전설치 과실로 고장이 발생한 경우
- 당사에서 지정하지 않은 별매품, 소모품 사용으로 고장이 난 경우
- 고객이 직접 개조, 수리를 한 후 고장이 나거나 부품의 분실 누락이 발생한 경우
- 사용 전원의 이상 및 접속기기의 불량으로 인하여 고장이 발생하였을 경우
- 사용설명서 내의 “주의사항”을 지키지 않아 고장이 난 경우

## 고객 책임에 관한 사항

코웨이 순정품이 아닌 부품 또는 필터를 사용하거나 교체주기(사용설명서 기준)를 넘어서 필터를 사용하는 것을 자제하여 주시고, 이를 위반하거나 코웨이 정식 서비스를 이용하지 않아서 발생하는 성능 및 기능상의 문제나 피해에 대해서는 책임지지 않습니다.

전국서비스, 교환 및 환불, 하트서비스 및 필터교환 연락처:

**1588-5200 (지역번호 없이)**

---

I

II

III

IV

안  
내  
사  
항

007

1232882

# COWAY

[www.coway.com](http://www.coway.com)



전국 서비스, 교환 및 환불,  
하트서비스 및 필터 교환 연락처 (지역번호 없이)

1588-5200