

coway

코웨이 공기청정기 사용설명서

AP-2425H

KR

본 제품은 국내용입니다. 사용 전압이 다른 국외에서는 사용할 수 없습니다. 고객의 안전과 제품의 올바른 사용을 위해 사용설명서를 반드시 읽어보세요. 본 사용설명서에는 제품 보증서가 포함되어 있습니다. 보관에 유의하세요.

코웨이 고객 여러분께

저희 코웨이 공기청정기를 사용해 주셔서 감사합니다.

제품의 올바른 사용과 유지를 위해 본 사용설명서를 꼭 읽어보시기 바랍니다.

제품 사용 중 문제가 발생했을 경우 사용설명서를 참고하시면 문제를 해결할 수 있습니다.

이 사용설명서에는 제품 보증서가 들어 있으므로 잘 보관해 주시기 바랍니다.

I. 사용 전 꼭 확인하고, 설치해요

- | | |
|---------------|----|
| 1. 안전 주의사항 | 3 |
| 2. 제품의 세부 명칭 | 9 |
| 3. 필터 설치 및 교체 | 11 |

II. 정확한 사용법과 기능을 이해해요

- | | |
|-------------------|----|
| 1. 버튼과 표시부, 동작 방법 | 16 |
| 2. 운전 방법 | 21 |

III. 제품 청소와 관리법을 익혀요

- | | |
|----------|----|
| 1. 제품 청소 | 23 |
| 2. 필터 청소 | 25 |

IV. 안전한 제품 사용을 위한 정보를 미리 파악해요

- | | |
|-------------------|----|
| 1. 에러 코드 안내 | 26 |
| 2. 서비스 요청 전 확인 사항 | 27 |
| 3. 폐가전 제품 처리 | 29 |
| 4. 제품 규격 | 30 |
| 5. 제품 보증서 | 31 |

위험

사망 또는 중대한 상해를 입을 수 있어요.



전원

감전/화재

- 손상되거나 헐거운 콘센트는 절대 사용하지 마세요.
- 전원 플러그는 반드시 220 V~ 60 Hz 전용 콘센트에 꽂아 주세요.
- 전원 코드 부분을 잡아당겨 빼거나 이동하지 마세요.
- 젖은 손으로 전원 플러그를 만지지 마세요.
- 전원 코드를 무리하게 구부리거나, 변형/훼손되지 않도록 주의하세요.
- 전원 플러그를 연속으로 꽂았다 빼지 마세요.
- 전원 부분에 물이 들어간 경우, 전원 플러그를 빼고 완전히 말린 후 사용하세요.
- 제품 청소, 수리, 점검, 부품 교환 시에는 반드시 전원 플러그를 빼 주세요.
- 전원 플러그의 핀과 접촉 부분에 먼지, 물 등 이물질이 묻으면 잘 닦아 주세요.
- 한 개의 멀티 콘센트에 여러 전기 제품을 동시에 꽂아 사용하지 마세요.
- 오랫동안 사용하지 않을 때에는 전원 플러그를 빼 주세요.
- 전원 코드를 임의로 연결하거나 가공하여 사용하지 마세요.
- 전원 코드가 파손된 경우에는 임의로 교환하지 말고 서비스센터로 연락하여 전원 코드를 교체하세요.



설치

- 화재** · 전열기기와 가까운 곳에 설치하지 마세요.
- 화재/감전/고장** · 난방기와 텔레비전 등 전기제품 위에 두지 마세요.
- 감전/화재** · 습기, 먼지가 많은 곳, 물(빗물)이 튀는 곳에는 설치하지 마세요.
- 제품과 가까운 곳에서 가연성 가스나 인화성 물질 등을 사용하거나 보관하지 마세요.



사용

- 감전** · 오염도 센서에 송곳 등과 같은 날카로운 것을 꽂지 마세요.
- 제품을 절대 물에 담그지 마세요.
- 상해/고장** · 송풍구에 손가락이나 이물질(핀, 막대기, 동전 등)을 넣지 마세요.
- 어린이가 매달리거나 올라가지 못하도록 하세요.
- 어린이주의** · 어린이가 송풍구에 손을 넣지 않도록 주의해 주세요.
- 성능저하
고장/감전** · 필터 교체 시기가 되면 새 필터로 교체하세요.
- 제품에 물을 직접 뿌리지 마세요.
- 제품을 임의로 열거나 수리, 개조하지 마세요.
- 감전/화재** · 제품에서 이상한 소리나 타는 냄새, 연기가 나면 즉시 전원 플러그를 뺀 후, 서비스센터로 연락하세요.
- 제품 위에 물을 담은 그릇, 약품, 음식물, 작은 금속류, 인화성 물질 등을 올려놓지 마세요.
- 전원 플러그를 뺀 후 청소하세요.
- 물을 직접 뿌려 청소하거나 벤젠, 신나 등을 이용하여 제품을 닦지 마세요.
- 화재/성능저하** · 흡입구에 살충제나 방향제 등 인화성 물질을 뿌리지 마세요.

경고 중대한 신체 상해 및 물질적 손해가 있을 수 있어요.



전원



설치

화재

· 전원 코드 부분을 잡아당겨 빼지 마세요.

화재/감전/고장

· 누전 차단기(감도전류 30 mA 이하)와 연결된 콘센트에 꽂아 사용하세요.

감전/화재

· 전원 코드를 연장하여 사용할 경우에는 반드시 250 V/15 A 이상의 코드 및 콘센트를 단독으로 사용하세요.

감전/화재

· 목욕탕, 샤워장, 수영장 등 물이 직접 닿을 수 있는 곳에서 사용하지 마세요.



사용

고장

- 제품에 심한 충격을 가하지 마세요.

상해/고장

- 제품을 청정기 외의 용도로 사용하지 마세요.

상해

- 제품을 밀거나 기대지 마세요. 제품이 넘어질 우려가 있습니다.

- 제품 상단으로 토출되는 바람에 인체가 장시간 노출되지 않도록 하세요.

- 제품 상단으로 토출되는 바람에 얼굴을 가까이 대지 마세요.

주의 경미한 신체 상해 혹은 물질적 손해가 있을 수 있어요.



전원

감전/화재

- 운전 중에 전원 플러그를 빼거나 이동하지 마세요.
- 제품 사용 시 이상한 소리, 타는 냄새, 연기가 나면 즉시 전원 플러그를 뺀 후, 서비스센터로 연락하세요.



설치

상해/파손

- 경사지거나 높은 곳에 제품을 설치하지 마세요.
- 제품을 높은 곳에 설치하지 마세요.
- 제품에 무리하게 힘을 가하거나 충격을 주지 마세요.

성능 저하

- 벽과 주위 물체 등에서 약 20 cm 이상 떨어지게 설치하세요.
- 제품 주변에 방해물이 가로막지 않도록 설치하세요.

전파 장애

- TV 등의 전자제품과 약 2 m 이상 떨어진 곳에 설치하세요.

성능 저하

- 음식점, 고깃집 등 냄새, 연기, 기름이 발생하는 곳에서 사용하지 마세요.

변색/탈색

- 직사광선을 피해서 설치하세요.

오동작

- 전원 인가 시 조작부에 접촉하지 마세요.



사용

- 환기** · 밀폐된 장소에서 사용할 경우, 정기적으로 환기를 해주세요.
- 고장** · 송풍구가 빨래, 커튼 등으로 막히지 않도록 해주세요.
- 이상연소/냄새** · 프리필터는 진공청소기 또는 물로 먼지를 제거해 주세요.
- 성능유지** · 프리필터는 주기적으로 세척하고 통풍이 잘 되는 그늘에서 충분히 건조시킨 후 사용하세요.
- 상해/고장** · 신체, 감각, 정신 능력이 결여되어 있는 사람이(어린이 포함) 제품 사용 시 주변 감독이나 지시가 필요합니다.
- 어린이가 기기를 가지고 놀지 않도록 주의하세요.

2 제품의 세부 명칭

제품 앞면과 뒷면

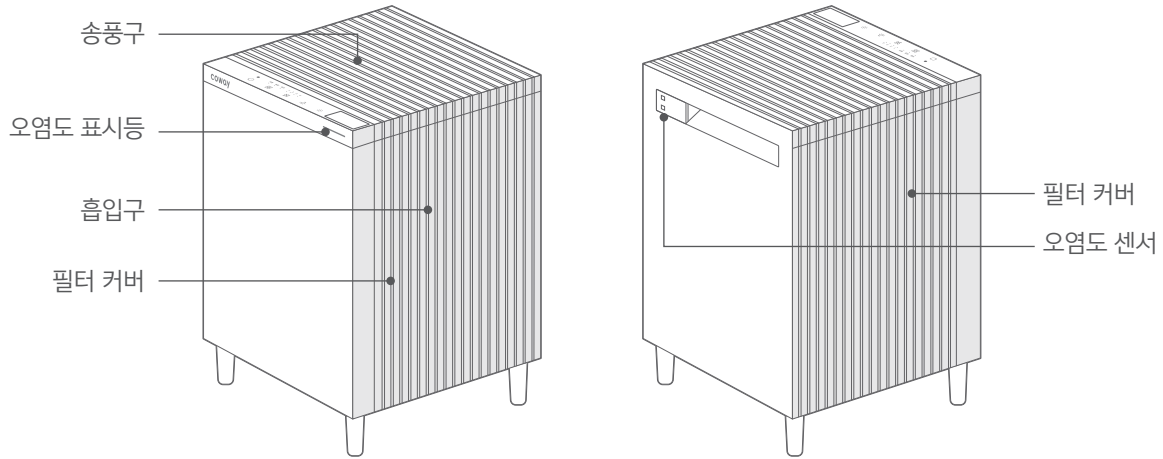

· 오염도 센서를 누르거나 뽀족한 물건으로 찌르지 마세요. 파손의 위험이 있습니다.

제품 윗면

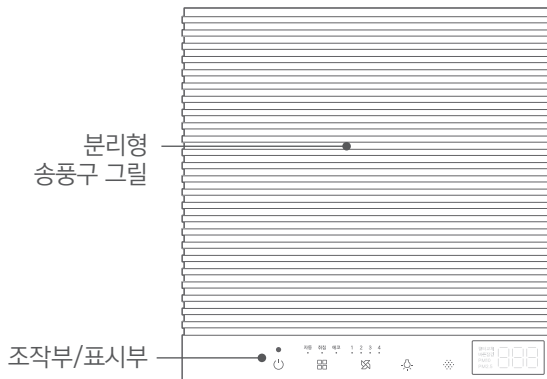

조작부/표시부

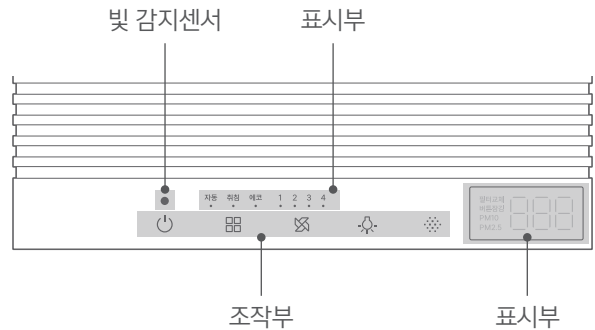

부속품

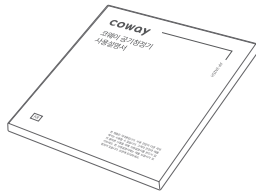

사용설명서

필터

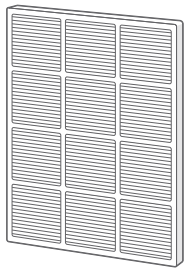

프리필터(2ea)

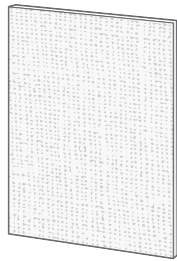

에어매칭필터(2ea)

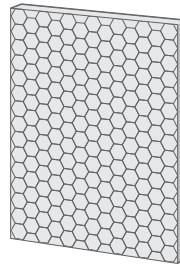

탈취필터(2ea)

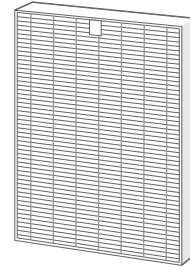

초미세먼지 집진필터(2ea)

3 필터 설치 및 교체

필터 종류

명칭	관리 방법	청소/ 교체 시기	기능
프리필터	세척	2주~4주	비교적 큰 먼지 및 곰팡이, 머리카락, 애완동물의 털 등을 제거합니다. 극세사망을 적용하여 필터의 압력 손실을 낮추고 먼지 집진 효율을 증가시켰습니다.
에어매칭 필터	교체	1회/ 2개월 혹은 4개월	다양한 상황/계절/공간별 딱 맞는 필터를 제공해주는 에어매칭필터 시스템을 제공합니다.
탈취필터	교체	1회 / 12개월	냄새 및 유해가스 제거에 효과적인 활성탄 탈취필터를 적용하여 음식 냄새와 괴로운 집안 냄새를 제거합니다.
초미세먼지 집진필터	교체	1회 / 12개월	고성능 초미세먼지 집진필터를 적용하여 미세분진 및 담배연기에 탁월한 제거 성능을 발휘합니다.

· 필터 교체 주기는 요금제에 따라 상이합니다.



- 풍량 1단으로 1일 24시간 사용 기준입니다.
- 필터 교체 주기는 권장사항이며 사용환경에 따라 다를 수 있습니다.

필터 설치

01. 필터 준비

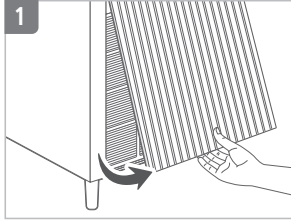

1
필터 커버 하단부를 당겨서
열기 (양 측면 2개소)

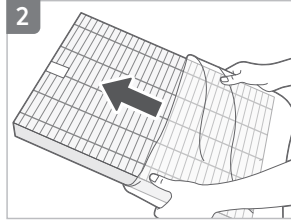

2
프리필터를 제외한 필터들의
비닐 포장 벗기기

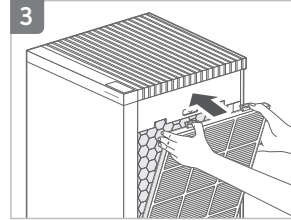

3
프리필터 및 필터 조립하기

- 에어매칭필터는 프리필터
뒷면에 맞춰 설치
- 필터 조립 순서 :
초미세먼지 집진필터 →
탈취필터 → 에어매칭필터
+ 극세사망 프리필터

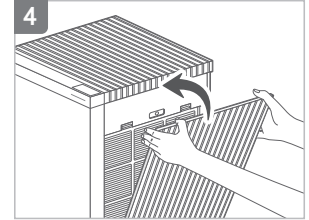

4
필터 커버 다시 닫기

- 필터 커버가 제대로 장착되
지 않으면 제품이 작동하지
않습니다.



- 반드시 필터의 포장비닐을 제거한 후 설치하세요.
- 실내에서만 사용하세요.
- 사용하지 않을 때는 전원 플러그를 콘센트에서 분리해 주세요.
- 필터 조립 시 필터 전면을 확인해 주세요.

3 필터 설치 및 교체

필터 종류별 교체 방법

· 에어매칭필터 (2개월 / 4개월마다 교체)

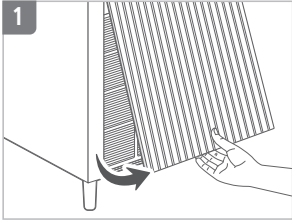

1 필터 커버 하단부를 당겨서 열기 (양 측면 2개소)

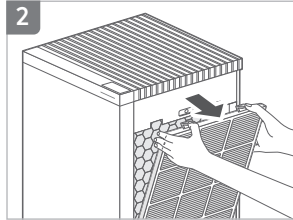

2 프리필터를 제품에서 분리하기

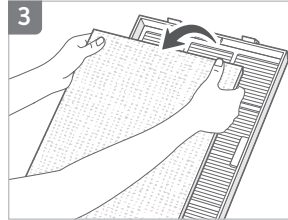

3 프리필터에서 에어매칭필터를 분리하기

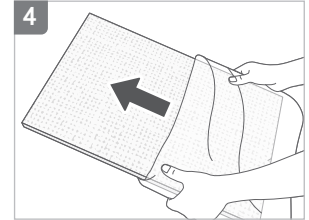

4 새로운 에어매칭필터의 비닐포장 제거하기

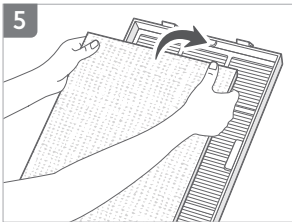

5 새로운 에어매칭 필터를 프리필터 뒷면에 맞춰 넣기

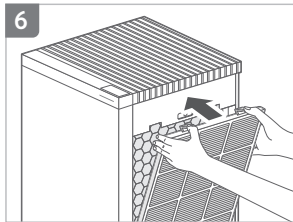

6 프리필터를 제품에 결합하기

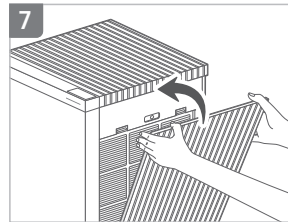

7 필터 커버 다시 장착하기



· 필터 교체 주기는 사용 환경 및 시간에 따라 다를 수 있습니다.

· 탈취필터/초미세먼지 집진필터 교체방법(12개월마다 교체)

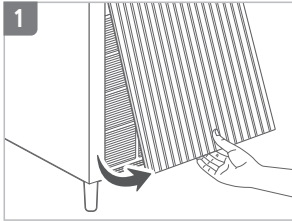

필터 커버 하단부를 당겨서 열기 (양 측면 2개소)

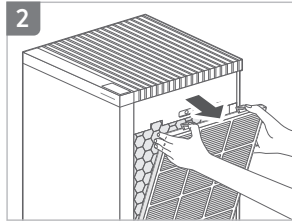

프리필터 및 에어매칭필터를 제품에서 분리하기

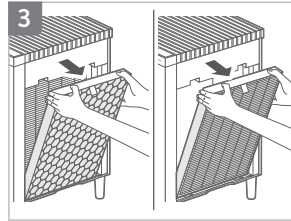

탈취필터/초미세먼지 집진필터 분리하기

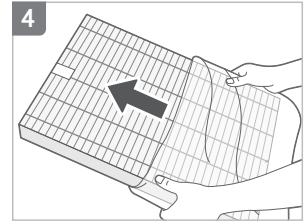

새로운 탈취필터/초미세먼지 집진필터 비닐포장 제거하기

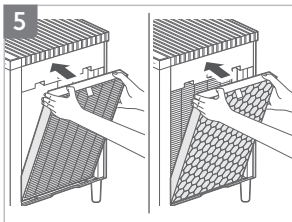

새로운 탈취필터/초미세먼지 집진필터 교체하기

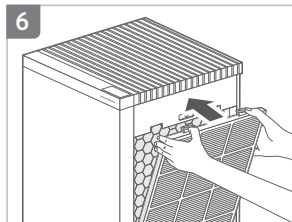

프리필터 및 에어매칭필터를 제품에서 결합하기

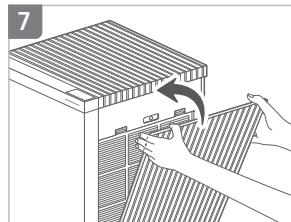

필터 커버 다시 장착하기

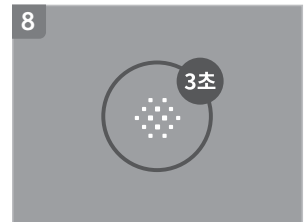

필터 리셋 버튼을 약 3초 이상 눌러 교체 알람 초기화하기



· 필터 교체 주기는 사용 환경 및 시간에 따라 다를 수 있습니다.

3 필터 설치 및 교체

필터 잔여량 강제 초기화

필터 교체 알림 전(필터 잔여량 10 % 이하) 필터 교체를 진행할 경우 필터 잔여량을 초기화하여 다음 필터 교체 알림을 확인할 수 있습니다.

<p>1</p> <p>버튼부 조작</p> 	<p>2</p> <p>표시부</p> 	<p>3</p> <p>버튼부 조작</p> 	<p>4</p> <p>버튼부 조작</p> 
<p>풍량 선택버튼과 공기질 선택버튼을 동시에 3초 이상 누릅니다.</p>	<p>먼지센서 수치 표시부에 현재 필터 잔여량이 표시되며, 필터교체 알림이 약 0.5초 주기로 깜빡입니다.</p>	<p>공기질 선택버튼을 3초 이상 눌러 필터 잔여량을 초기화합니다.</p>	<p>다시 풍량 선택버튼과 공기질 선택버튼을 동시에 3초 이상 누릅니다.</p> <ul style="list-style-type: none">· 잔여량 초기화 모드 진입 후 풍량/공기질 선택버튼을 10초간 누르지 않으면 현재 표시된 필터 잔여량으로 저장 후 자동으로 해제됩니다.

폐필터 폐기 방법

제품에 사용된 폐필터는 생활계 폐기물입니다. 소량 배출은 지자체의 쓰레기봉투(생활계 일반폐기물)에 담아 배출하고, 대량으로 배출할 때는 해당 지자체에 문의해 주세요.



· 렌탈 제품은 담당 코디가 수거합니다.

1 버튼과 표시부, 동작 방법

제품 윗면

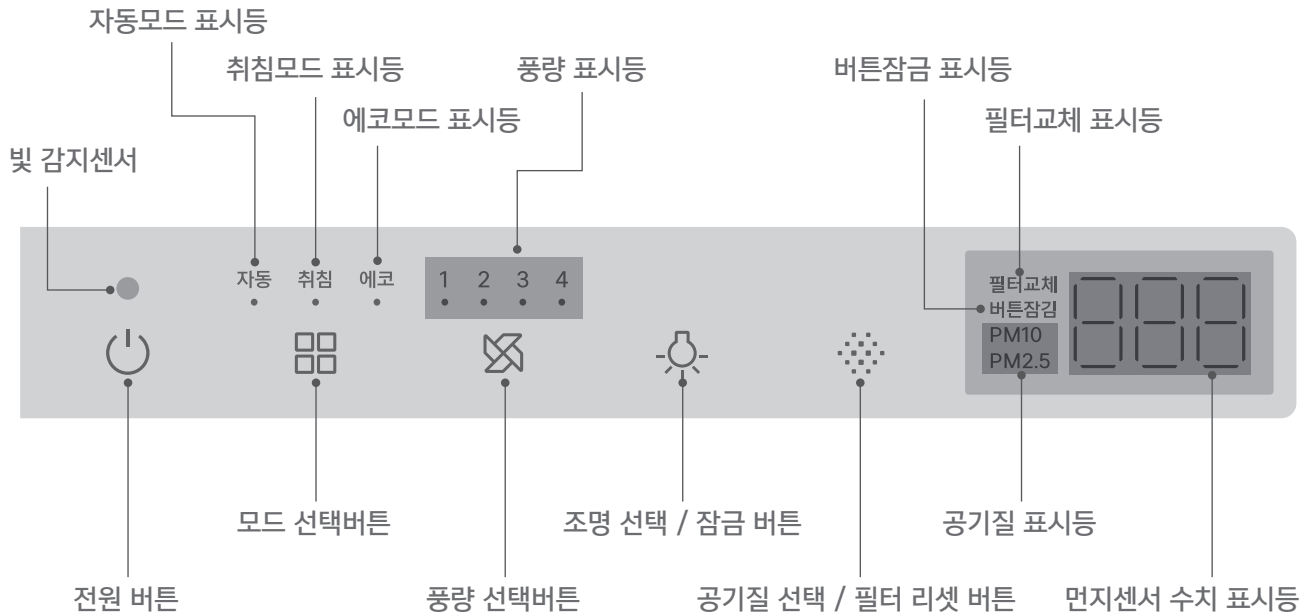

1 버튼과 표시부, 동작 방법

· 버튼부



전원 버튼

제품의 전원을 켜고 끌 때 사용하세요.



모드 선택버튼

모드 선택버튼을 눌러 원하는 모드를 선택합니다.

자동



취침



에코



풍량 선택버튼

풍량 선택버튼을 눌러 원하는 풍량을 선택합니다.
1단 → 2단 → 3단 → 4단 순으로 풍량을 변경 할 수 있습니다. 모드 운전 중에 풍량 선택버튼을 누르면 수동모드로 바로 전환됩니다.

1단



2단



3단



4단



조명 선택 / 잠금 버튼

[조명 선택버튼으로 쓸 때]

표시등과 오염도 표시등을 켜고 끌 때 사용하세요.
전체 표시등과 오염도 표시등이 켜진 상태에서 조명 선택버튼을 누르면, 오염도 표시등 OFF → 모든 표시등 OFF → 모든 표시등 ON 순서로 표시등을 켜고 끌 수 있습니다.

[잠금 버튼으로 쓸 때]

버튼을 약 3초 이상 누르면 모든 버튼을 잠글 수 있습니다. 다시 약 3초 이상 누르면 잠금이 해제됩니다.



공기질 선택 / 필터 리셋 버튼

[공기질 선택버튼으로 쓸 때]

공기질 선택버튼을 눌러 수치를 나타낼 먼지 크기를 선택합니다. 선택한 수치는 3초간 표시된 후 오염도가 가장 높은 미세먼지 크기로 표시됩니다.

PM 2.5



PM 10

[필터 리셋 버튼으로 쓸 때]

필터 교체 알림 표시등 점등시 필터를 교체하고 공기질 선택 버튼을 3초 이상 누르면 표시등이 소등합니다.

· 표시부

자동
• **자동모드 표시등**
자동모드 선택 시 표시등이 점등됩니다.



수치 표시등
원하는 정보의 수치를 표시합니다.

취침
• **취침모드 표시등**
취침모드 선택 시 표시등이 점등됩니다.



필터교체 알림 표시등
필터의 수명이 10 % 이하로 남은 경우 표시등이 점등됩니다.

에코
• **에코모드 표시등**
에코모드 선택 시 표시등이 점등됩니다.



버튼잠김 알림 표시등
모든 버튼 잠금이 설정되면 표시등이 점등됩니다.

빛 감지센서
제품 주변 빛을 감지하는 센서입니다.



공기질 표시등
공기질 정보가 점등됩니다.

1 2 3 4
• • • • **풍량 표시등**
풍량 선택 시 표시등이 점등됩니다.

1 버튼과 표시부, 동작 방법

오염도 센서 감도 조절



모드 선택버튼과 풍량 선택버튼을 동시에 3초 이상 누릅니다.



현재 센서감도 설정값이 표시되고 PM 10, PM 2.5 표시등이 0.5초 간격으로 깜박입니다.

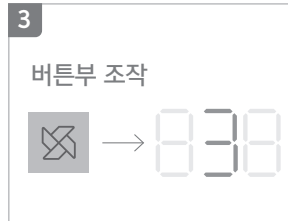

풍량 선택버튼을 눌러 원하는 센서감도로 조절합니다.
(1: 민감, 2: 보통, 3: 둔감)



다시 모드 선택버튼과 풍량 선택버튼을 동시에 3초 이상 누릅니다.
· 센서감도 선택 후, 모드/풍량 선택버튼을 10초간 누르지 않으면 선택된 센서감도가 자동으로 입력됩니다.

오염도 표시 가이드

구분	좋음 (파랑)	보통 (초록)	나쁨 (노랑)	매우 나쁨 (빨강)
PM 2.5 ($\mu\text{g}/\text{m}^3$)	0 ~ 15	16 ~ 35	36 ~ 75	76 ~
PM 10 ($\mu\text{g}/\text{m}^3$)	0 ~ 30	31 ~ 80	81 ~ 150	151 ~

- PM 2.5 농도 가이드 및 색상 표시의 기준은 환경부에서 제공하는 가이드를 따르며 농도 수치 표기는 자사 알고리즘을 적용하였습니다. 제품 오염도는 보통이 기본 설정이며 설정을 민감, 둔감으로 바꿀 경우 PM 2.5 농도 기본값 보다 높거나 낮게 표시됩니다.
- 제품에 표시되는 먼지 농도는 실시간으로 실내 환경을 측정하므로 환경부 가이드와 차이가 있을 수 있고 사용 장소, 사용환경, 계측 방법 등에 따라 차이가 날 수 있습니다.
- 제품에 표시되는 먼지 농도의 최대값은 PM 2.5의 경우 $500 \mu\text{g}/\text{m}^3$, PM 10의 경우 $999 \mu\text{g}/\text{m}^3$ 입니다.
- 청정기 주변에 가습기가 작동하는 경우 오염도 수치가 올라갈 수 있습니다.
- 초음파 가습기는 가습 물방울 입자가 커서 먼지센서가 먼지로 인식할 수 있으므로 가습기로 인해 먼지센서 오작동이 될 수 있으니 청정기와 거리를 두고 사용하세요.
- 먼지 오염도가 최대값을 계속 표시하는 경우, 센서가 오염된 것이니 먼지센서를 청소하고 제품을 끈 다음 다시 켜서 사용하면 정상적으로 동작합니다.
- PM 2.5 / PM 10 중 약조건의 색상으로 표시됩니다.

무음모드 설정



풍량 버튼과 조명 버튼을 동시에 3초 이상 누릅니다.

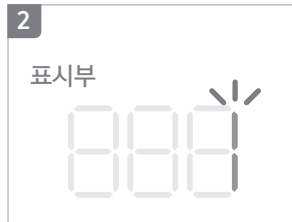

무음 모드가 설정되면 LED가 **두 번** 깜빡입니다.

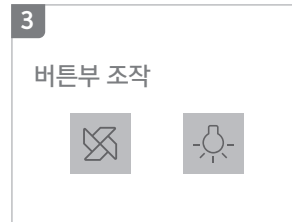

무음 모드 상태에서 풍량 버튼과 조명 버튼을 동시에 3초 이상 누르면, 부저음이 울리며 무음모드가 해제됩니다.

2 운전 방법

운전하기 전 확인 사항

- 제품을 운전하기 전에 전원 플러그를 콘센트에 꽂아 주세요.
- 제품을 켜면 기본적으로 자동 모드로 운전됩니다.

모드 선택

설정된 프로그램에 따라 자동으로 작동합니다.
전원버튼을 눌러 제품을 켜고, 모드 선택버튼을 눌러 자동/취침/에코 중 원하는 모드를 선택하세요.

버튼부 조작

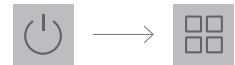

01. 자동모드

센서가 감지한 실내 오염 정도에 따라 자동으로 제품 풍량(1단 → 2단 → 3단)을 조절하여 효과적으로 운전합니다. 일반 사용자에게 편리한 운전모드입니다.

제품 주변이 3분 이상 어두워지면 자동으로 취침모드(저풍량, 저소음, 저전력 소비 운전)로 진입하게 됩니다. 제품 주변이 다시 5분 이상 밝아지면 취침모드가 해제됩니다.

버튼부 조작

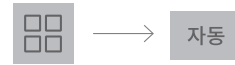

02. 취침모드

운전 중 풍량 및 표시등을 최소화하여 수면 환경에 적합한 모드입니다.

취침모드로 동작하면 취침 표시등을 제외한 모든 LED와 오염도 표시부가 소등됩니다.

취침모드 동작 중 조명 선택 버튼을 누르면 취침 표시등이 소등됩니다.

버튼부 조작



03. 에코모드

먼지센서 오염도에 따라 풍량을 조절하여 불필요한 에너지 소모를 줄여주는 운전모드입니다.

- 에코모드가 설정된 상태에서 실내 오염도가 10분 이상 청정하게 유지될 경우 최대 30분간 팬 작동을 멈춥니다.
- 오염도를 계속 감지하면서 실내 오염도가 나빠졌을 경우, 팬이 멈춰있는 상태에서도 즉시 팬이 작동되어 실내 공기를 정화 시킵니다.
- 팬 재작동 이후, 다시 실내 오염도가 10분 이상 청정하게 유지될 경우 팬이 멈춤과 켜짐을 반복합니다.

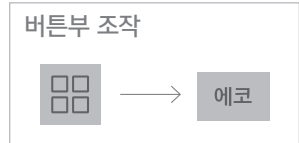

04. 수동모드

수동모드에서는 사용자가 원하는 풍량을 선택하여 작동합니다.
풍량 선택버튼을 눌러 원하는 풍량을 선택하세요.

- 모드 운전(자동/취침/에코) 중에도 풍량 선택버튼을 누르면 즉시 수동운전으로 전환됩니다.



1 제품 청소

분리형 송풍 그릴 및 송풍구 청소

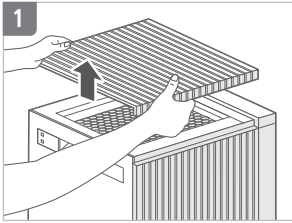

송풍구 위에 장착되어 있는 분리형 송풍 그릴을 들어올리기

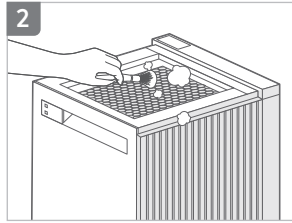

그릴과 송풍구를 부드러운 솔 또는 진공청소기로 청소하기

· 청소할 때 먼지가 송풍구 안쪽으로 떨어지지 않도록 주의하세요.

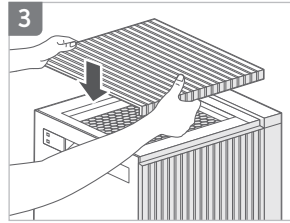

송풍구 위에 분리형 송풍 그릴 결합하기

오염도 센서 청소 (2개월마다 청소)

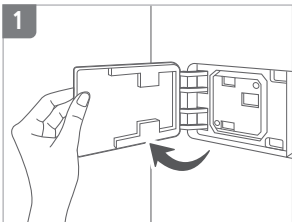

제품 후면에 오염도 센서 커버를 손가락으로 당겨서 열기

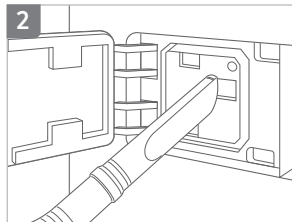

오염도 센서의 공기 흡입구와 송풍구를 부드러운 솔 또는 진공청소기로 청소하기

· 청소할 때 먼지가 제품 안쪽으로 떨어지지 않도록 주의하세요.

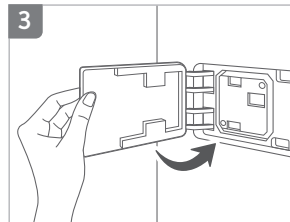

오염도 센서 커버 다시 닫기

필터 커버 청소

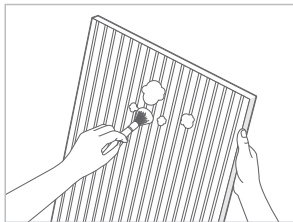

필터 커버를 제품에서 분리한 후 부드럽고 마른 천이나 부드러운 솔 등으로 표면에 붙어있는 먼지를 제거해 주세요.

- 오염이 심한 경우에는 약간의 물기가 있는 천으로 닦아 주세요(연마제 사용금지).

제품 본체 청소

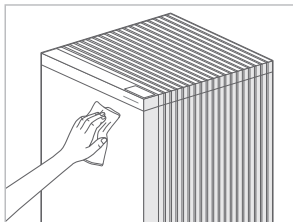

부드럽고 마른 천으로 닦아 주세요.

- 오염이 심한 경우에는 약간의 물기가 있는 천으로 닦아 주세요(연마제 사용금지).

2 필터 청소

프리필터

프리필터는 2 ~ 4주마다 청소해 주세요. (청소 주기는 사용 환경에 따라 다릅니다.)

필터 청소를 오랫동안 하지 않으면 제품 성능이 저하될 수 있습니다.

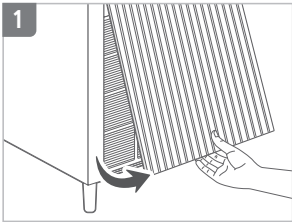

필터 커버 하단부를 당겨서
열기 (양 측면 2개소)

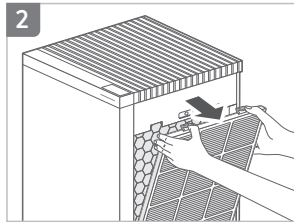

프리필터와 제품 분리하기

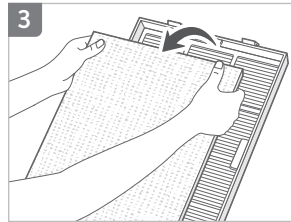

프리필터와 에어매칭필터
분리하기

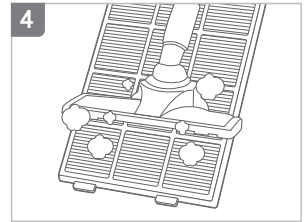

오염 정도에 따라
진공청소기로 빨아들이거나
물로 먼지 제거하기

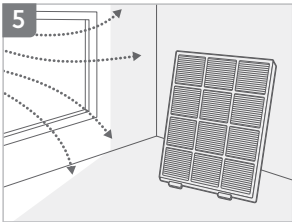

물청소의 경우 통풍이 잘되는
그늘에서 완전히 건조하기

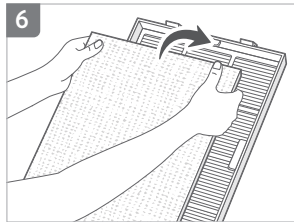

프리필터와 에어매칭필터
결합하기

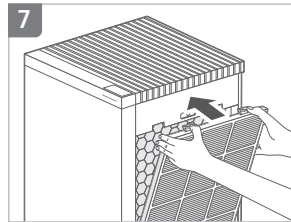

프리필터와 제품 결합하기

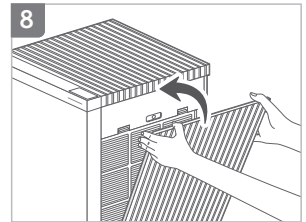

필터 커버 다시 닫기

[주의사항]

직사광선 또는 드라이어, 히터,
열이 발산되는 기구 등의 근처에서
건조 시, 프리필터가 변형되어
제품이 성능을 발휘할 수 없음



- 필터 청소에 앞서 항상 전원 플러그를 뽑아 주세요.
- 프리필터는 먼지제거 혹은 물세척으로 재생이 가능합니다.
- 프리필터 청소를 오랫동안 하지 않으면 제품 성능 저하의 문제가 발생할 수 있습니다.
- 초미세먼지 집진필터, 탈취필터, 에어매칭필터는 세척으로 재생되지 않습니다.
절대 물세척을 하지 마세요.

제품 사용 중 아래와 같이 에러 코드가 뜨면 에러의 원인을 확인하고 가이드에 따라 조작해 주세요.

E1

팬 모터 동작

공기청정기 가동(운전) 중 RPM 신호가 약 6초 동안 없을 경우 안전을 위해 팬 모터가 정지되는 에러코드입니다.

[해결 가이드]

전원을 끄고 파워 코드 해제 후 다시 꽂아 재작동합니다.

E2

팬 모터 회전

설정된 RPM보다 100 RPM 이상 차이 나는 상태로 약 10분간 작동이 지속될 경우 안전을 위해 팬 모터가 정지되는 에러코드입니다.

[해결 가이드]

전원을 끄고 파워 코드 해제 후 다시 꽂아 재작동합니다.

E3

먼지 센서

제품 작동 중 먼지 센서와의 통신이 약 10초 이상 원활하지 않을 경우 안전을 위해 팬 모터가 정지되는 에러코드입니다.

[해결 가이드]

전원을 끄고 파워 코드 해제 후 다시 꽂아 재작동합니다.

필터 커버

필터 커버가 제대로 장착되지 않았을 때 약 1초 주기로 깜빡입니다.

[해결 가이드]

필터 커버를 다시 확인 후 장착해주세요.

2 서비스 요청 전 확인 사항

사용법에 익숙하지 않거나 사소한 원인으로 공기청정기가 비정상적으로 작동할 수 있습니다.
다음 사항에 대해 점검하고 이후에도 문제가 해결되지 않으면 서비스센터로 문의해 주세요.

현상	확인해주세요	조치방법
바람이 나오지 않아요.	전원 플러그가 꽂혀 있습니까?	전원 플러그를 220 V~ 60 Hz 콘센트에 꽂아 주세요.
	표시부가 모두 꺼져 있습니까?	전원버튼을 누른 후 원하는 기능을 선택하세요.
	정전이 되지 않았습니까?	전기가 들어온 뒤 제품을 사용하세요.
풍량이 변하지 않아요.	수동 운전이 아닌가요?	원하는 운전모드로 설정해 주십시오.
	취침 표시등이 켜져 있지는 않습니까?	취침모드는 풍량선택이 되지 않고 설정된 풍량으로 고정됩니다.
	방이 어둡지 않나요?	취침모드운전 중에는 최소 풍량으로 고정됩니다.
풍량이 현저히 약해졌어요.	필터청소 및 교체시기가 지나지 않았습니까?	필터청소 및 교체주기를 확인하여 필터를 청소하거나 교체해 주세요.

현상	확인해주세요	조치방법
오염도가 변하지 않아요.	오염도 센서 부위에 먼지가 있지 않습니까?	오염도 센서 부위를 청소해 주세요 (P. 23 참고).
	오염도가 계속 높게 나타납니까?	오염도 센서감도를 둔감 혹은 표준으로 조정해 주세요 (P. 19 참고).
	오염도가 계속 낮게 나타납니까?	오염도 센서감도를 민감 혹은 표준으로 조정해 주세요 (P. 19 참고).
송풍구에서 냄새가 나요.	필터청소 및 교체시기가 지나지 않았습니까?	필터청소 및 교체주기를 확인하여 필터를 청소하거나 교체해 주세요.
‘웅웅웅’ 소리가 나요.	공기청정기 스스로 바람의 방향을 인식할 때 ‘웅웅웅’ 소리가 발생할 수 있으며, 약 1분이 지나면 정상 작동합니다. 1분 넘게 지속될 경우 서비스 신청 및 문의하세요.	
오염 표시부가 깜박거려요.	서비스 신청 및 문의하세요.	
기타 기능상의 하자 발생시	문제점의 현상을 확인한 후 전원 플러그를 빼고 서비스 신청 및 문의하세요.	

3 폐가전 제품 처리

폐가전 제품은 환경보호를 위해 다음과 같이 처리하세요

무료 처리 방법

코웨이 제품을 새로 구입하고 사용하던 기존의 제품(타사 제품 포함)을 버리고자 할 경우, 신제품 배달 시 무료로 처리해드립니다.

· 단, 타사 제품은 동일 제품군일 경우에만 처리가 가능합니다. (매트리스는 폐기 장소까지 내림 서비스 대행)

유료 처리 방법

- ① 신제품 구입없이 기존에 사용하던 제품을 버리고자 하는 경우, 관할 주민센터에 연락하여 처리하면 됩니다.
- ② 코웨이에서는 고객의 편의를 위해 자사제품에 한정하여 유상으로 해체 서비스를 제공해 드립니다.
· 서비스센터: 1588-5200

사용 후 교체 필터 처리 방법

- ① 방문 관리를 받으시는 고객님의 경우
서비스 담당자가 직접 교체된 필터를 회수하여 코웨이 물류센터를 거쳐 재활용 처리됩니다.
- ② 자가 관리를 하시는 고객님의 경우
제품에 사용된 필터는 생활계 폐기물이므로 소량 배출은 지자체의 쓰레기봉투 (생활계 일반폐기물)에 투입하여 배출해 주시고 대량 배출은 해당 지자체에 문의해 주세요.

· 제품 및 포장재 배출 표기 안내

분리배출 표기	‘자원재활용법’에 의거하여 재활용의무대상 제품 및 포장재의 분리배출을 쉽게 하기 위해 다음과 같이 표기합니다.	
재질표기	‘전자제품등자원순환법’에 의거하여 제품에 포함되는 플라스틱은 >PP<, >ABS<처럼 표기합니다.	

4 제품 규격

제품명	공기청정기
모델명	AP-2425H
정격전압	220 V~ 60 Hz
상	단상
소비전력	78 W
제품절연등급	2중기기 ㉠
집진방식	기계식 집진방식(초미세먼지 집진필터)
안전장치	도어개폐전원차단기
설치장소	실내용
제품크기	355 mm(가로) X 365 mm(세로) X 535 mm(높이)
제품중량	11 kg

· 제품의 디자인 및 규격 등은 법령의 적용, 제품의 개량 및 품질 향상 등을 위하여 사전 예고 없이 변경될 수 있습니다.

5 제품 보증서

제품명	코웨이 공기청정기	보증기간
모델명	AP-2425H	제품 구입일로부터 1년
생산번호		
구입일자	년 월 일	
보증기간	년 월 일	
부품보유기간	제조일로부터 5년 (단, 렌탈약정기간이 더 긴 경우, 해당 기간까지)	
고객주소		년 월 까지
고객성명		
전화번호		

- 본 보증서는 국내에서만 적용됩니다.(This warranty is valid only in KOREA)
- 본 보증서는 재발행 되지 않으니 소중히 보관하여 주시기 바랍니다.

저희 코웨이에서는 품목별 소비자 분쟁해결 기준(공정거래위원회 고시)에 따라 아래와 같이 제품에 대한 보증을 실시합니다.
 명시되지 않은 사항은 “소비자 분쟁해결 기준” 및 “계약서 표준약관”에 따릅니다.

유형별 보상 범위

소비자 피해 유형		보상 내역			
		렌탈	멤버십	일시불	
				보증기간 이내	보증기간 이후
정상적인 사용상태에서 자연 발생한 성능, 기능상의 하자로 고장이 난 경우	구입 후 14일 이내에 발생한 고장에 대하여 고객의 교환 및 환불 요청 시	제품교환 또는 렌탈등록비 (선납렌탈로 포함) 환불	제품교환 또는 구입가 환불(일시불 구매고객에 한함)	제품교환 또는 구입가 환불	해당없음
	구입 후 1년 이내에 고장이 발생하여 수리를 요하는 경우	무상수리	무상수리 (일시불 구매고객에 한함)	무상수리	해당없음
	교환된 제품이 1개월 이내에 고장이 발생하여 수리를 요하는 경우	무상수리	무상수리	무상수리	해당없음
	제품 보증기간 내 부품 단종 등으로 인한 교환 불가능 시	제품 교환 (당사 보상기준에 따름)	동급 제품으로 교환	동급 제품으로 교환	해당없음
	동일 하자로 2회 고장이 난 경우	무상수리	유상수리(단, A/S 후 1년 이내인 경우 무상수리)	무상수리	유상수리(단, A/S 후 1년 이내인 경우 무상수리)
	동일 하자로 3회 고장이 난 경우	제품 교환 (1년 이내 3회 발생 시)	유상수리(단, A/S 후 1년 이내인 경우 무상수리)	제품 교환	유상수리(단, A/S 후 1년 이내인 경우 무상수리)
	서로 다른 하자로 총 5회 고장이 난 경우	제품 교환(1년 이내 5회 이상 발생 시)	유상수리(단, A/S 후 1년 이내인 경우 무상수리)	제품 교환	유상수리(단, A/S 후 1년 이내인 경우 무상수리)
	부품 보유기간 내 수리가 불가능한 경우	제품 교환 (당사 보상기준에 따름)	제품 교환 (당사 보상기준에 따름)	제품 교환	제품교환 또는 정액 감가상각한 금액에 10%를 가산하여 현금

5 제품 보증서

유형별 보상 범위

소비자 피해 유형		보상 내역			
		렌탈	멤버십	일시불	
				보증기간 이내	보증기간 이후
정상적인 사용상태에서 자연 발생한 성능, 기능상의 하자로 고장이 난 경우	부품 보증기간을 초과하여 수리가 불가능한 경우	렌탈계약 종료 (단, 고객이 사용 연장을 원할 경우 회사가 정한 보상정책 중 택일하여 사용 가능)	멤버십계약 종료 (단, 고객이 사용 연장을 원할 경우 회사가 정한 보상정책 중 택일하여 사용 가능)	해당없음	정액 감가상각한 금액과 유사가치 제품교환 또는 정액 감가상각한 금액 환급
	소비자가 수리 의뢰한 제품을 분실한 경우	동급 제품 교환 또는 렌탈등록비 (선납렌탈료 포함) 환불	동급 제품 교환 또는 정액 감가상각한 금액에 10% 가산하여 환급	동급 제품 교환 또는 정액 감가상각한 금액에 10% 가산하여 환급	동급 제품 교환 또는 정액 감가상각한 금액에 10% 가산하여 환급
	제품구입 시 운송과정 및 제품 설치중 발생한 피해	무상수리 후 미해결 시 제품 교환	무상수리 후 미해결 시 제품 교환	무상수리 후 미해결 시 제품 교환	해당없음
소비자의 고의, 과실에 의한 성능, 기능상의 고장	수리가 가능한 경우	유상수리	유상수리	유상수리	유상수리
	부품 보증기간 내 수리가 불가능한 경우	유상수리에 해당하는 금액 징수 후 대체품으로 교환	유상수리에 해당하는 금액 징수 후 정액 감가상각을 적용하여 제품 교환	유상수리에 해당하는 금액 징수 후 제품 교환	유상수리에 해당하는 금액 징수 후 정액 감가상각을 적용하여 제품 교환
	부품 보증기간을 경과하여 수리가 불가능한 경우	렌탈계약 종료 (단, 고객이 사용 연장을 원할 경우 회사가 정한 보상정책 중 택일하여 사용 연장 가능)	멤버십계약 종료 (단, 고객이 사용 연장을 원할 경우 회사가 정한 보상정책 중 택일하여 사용 연장 가능)	해당없음	보상불가

소비자 피해 유형		보상 내역			
		렌탈	멤버십	일시불	
				보증기간 이내	보증기간 이후
기타	천재지변(낙뢰, 화재, 지진, 풍수해 등)에 의해 고장이 발생하였을 경우	무상수리	유상수리	유상수리	유상수리
	성능, 기능상 하자가 없는 상태에서 부품교환을 요청하는 경우	유상수리	유상수리	유상수리	유상수리
	사용상 정상 마모되는 부품을 교환하는 경우 (배터리 등)	무상수리 (단, 고객 관리 대상으로 지정된 품목은 유상)	유상수리	무상수리 (단, 고객 관리 대상으로 지정된 품목은 유상)	유상수리

- 감가상각 방법: 정액법에 의하되 내용연수는 “소비자분쟁해결기준”내 품목별 내용연수표를 적용, 감가상각비 계산은 (사용연수/내용연수) X 구입가
- 하트서비스는 고장수리 횟수 산정에 추가하지 않습니다.
- 고객의 요청 혹은 감성불만(성능상 하자가 없는 경우)에 의한 A/S는 고장수리 횟수 산정에 추가하지 않습니다.
- 본 제품의 렌탈계약 고객은 계약서에 명시된 총 렌탈기간(고객이 선택한 계약내용에 따라 상이함)이 도래하면 소유권 이전을 선택할 수 있습니다.

5 제품 보증서

유상서비스(고객비용 부담)에 대한 책임

서비스 신청 시 다음과 같은 경우는 무상 서비스 기간 내라도 유상 처리됩니다.

■ 제품고장이 아닌 경우(부품의 분실, 제품 외 문제확인, 설치 및 해체 등)

- 제품의 이동, 이사 등으로 인해 제품을 해체하거나 설치 변경을 하는 경우
- 사용중 분실한 부품의 재공급을 요청하는 경우
- 당사 제품 이외의 문제로 인해 서비스매니저가 출동하는 경우
- 구입 제품의 초기 설치 이후 추가로 타사 제품 연결을 요청하는 경우
- 제품 설치를 위한 전기공사를 요청한 경우
- 외부오염/변색 등 제품 기능 상 하자가 없는 부품의 교환을 요청하는 경우
- 기타 제품 자체의 하자가 아닌 외부 원인으로 인한 경우

■ 소비자 과실로 고장이 난 경우(소비자의 취급 부주의 및 잘못된 수리로 인해 고장이 난 경우)

- 외부 충격이나 떨어뜨림 등에 의해 고장이나 손상이 발생한 경우
- 제품 내부에 이물질(물, 음료수, 커피, 장난감, 젓가락 등)을 투입하여 고장이 발생한 경우
- 신나, 벤젠 등 유기용제에 의해 외관이 변색되거나 변형이 발생한 경우
- 코웨이에서 지정하지 않은 사람이 수리 또는 개조하여 고장이 발생한 경우
- 코웨이 설치기사가 아닌, 고객 혹은 고객의 요청을 받은 제3자의 이전설치 과실로 고장이 발생한 경우
- 당사에서 지정하지 않은 별매품, 소모품 사용으로 고장이 난 경우
- 고객이 직접 개조, 수리를 한 후 고장이 나거나 부품의 분실 누락이 발생한 경우
- 사용 전원의 이상 및 접속기기의 불량으로 인하여 고장이 발생하였을 경우
- 사용설명서 내의 “주의사항”을 지키지 않아 고장이 난 경우

고객 책임에 관한 사항

코웨이 순정품이 아닌 부품 또는 필터를 사용하거나 교체주기(사용설명서 기준)를 넘어서 필터를 사용하는 것을 자제하여 주시고, 이를 위반하거나 코웨이 정식 서비스를 이용하지 않아서 발생하는 성능 및 기능상의 문제나 피해에 대해서는 책임지지 않습니다.

전국서비스, 교환 및 환불, 하트서비스 및 필터교체 연락처:

1588-5200 (지역번호 없이)

I

II

III

IV

안
내
사
항

001

9248516

coway

www.coway.com

ccm
소비자중심
공정거래위원회

전국 서비스, 교환 및 환불,
하트서비스 및 필터 교체 연락처 (지역번호 없이)

1588-5200